

made in Italy



listino Vigneto
2021

dal 1850
Dondi[®]
insieme per la terra

indice

contatti

Dondi S.p.A.
Viale Europa 94/102
06083 Ospedaliccchio di Bastia Umbra (PG) - Italy
Tel. +39 075 8010198 Fax. +39 075 8010387
info@dondinet.it

Ufficio commerciale Italia
335 6958276
skype: lamberto.pettirossi.dondi - l.pettirossi@dondinet.it

Ufficio commerciale: Europa, Medio-Oriente, Nord-Africa
338 9624310
skype: fabio.cecchetti2 - f.cecchetti@dondinet.it

Ufficio commerciale: U.S.A. e Canada
338 3554546
skype: andrea.abba - andrea.abba@dondinet.it

Ufficio commerciale: Centro-Sud America, Asia, Africa, Oceania
339 5038369
skype: paolo.pettirossi.dondi - p.pettirossi@dondinet.it



Tutti i dati riportati nelle schede tecniche sono da considerarsi indicativi e vanno pertanto verificati con il personale di vendita al momento dell'acquisto. La Dondi SpA si riserva il diritto di modificare le caratteristiche tecniche e dimensionali dei prodotti senza preavviso alcuno.

I prezzi riportati nel seguente listino sono comprensivi di trasporto in tutta Italia



lavorazione sottochioma 4

porta-attrezzi per intercetto doppio VITIS 2 - VITIS 2 PRO	07
porta-attrezzi per intercetto singolo VITIS - VITIS PRO	15
porta-attrezzi per intercetto singolo VITIS SERRA	22
gruppo intercetto INTERVITIS	26
porta-attrezzi doppio ECOVITIS 2	31
porta-attrezzi singolo ECOVITIS	37

lavorazioni interfilari 42

coltivatore no-stop CULTIVITIS	44
coltivatore a molle HELIVITIS	46
coltivatori a 2 file	48
dissodatori RP	50
rulli per dissodatori RP	52
decompattatori RB VITIS e RT VITIS	54
ripuntatori monodente RM VITIS	56
coltivatori a dischi DISCOVITIS	58
erpici a dischi a x XVITIS	60
rullo per pacciamatura ROTOVITIS	62

lavorazioni sottochioma

legenda simboli



potenza



peso



dal 1850[®]
Dondi
insieme per la terra



porta-attrezzi per intercettazione doppio VITIS 2 - VITIS 2 PRO



Caratteristiche distintive

- └ Porta-attrezzi doppio a telaio bitrave ad elevata resistenza strutturale
- └ Geometrie compatte e pesi ottimali per l'utilizzo in vigneto ed arboreto a spalliera
- └ Applicazione posteriore o frontale (mediante apposito kit)
- └ Ruote di profondità in gomma installate sulla parte mobile del telaio
- └ Impianto idraulico semplificato ed ottimizzato energeticamente, sfruttante la portata di olio del trattore
- └ Gruppi intercettazione modello INTERVITIS (n.1 dx + n.1 sx) caratterizzati da:
 - Sistema idraulico a semplice effetto per un funzionamento più rapido, progressivo e minori fabbisogni in portata
 - Tastatore meccanico a sensibilità controllabile dotato di sistema di regolazione rapida in 3d
 - Richiamo di emergenza indipendente a comando elettroidraulico
 - Sistema di sostituzione rapida degli utensili
- └ Facilità di messa in campo ed adattabilità a qualunque trattore (rispondente ai requisiti minimi richiesti) e situazione operativa
- └ Ampia gamma di modelli ed allestimenti per una macchina sempre configurabile a misura del cliente
- └ Ampia gamma di accessori ed utensili di lavoro per una macchina polivalente in grado di compiere tutte le operazioni di gestione del sottofila

Ingombri ed interfila consigliati VITIS 2 - VITIS 2 PRO

le misure sono espresse in cm

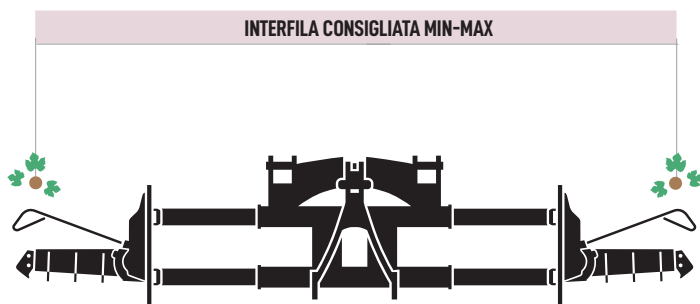

VITIS 2 S

VITIS 2 - VITIS 2 PRO

VITIS 2 L - VITIS 2 L PRO

LAMA L=40

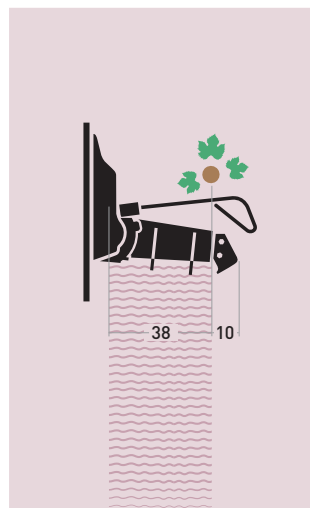

166 - 202

188 - 248

240 - 300

LAMA L=50

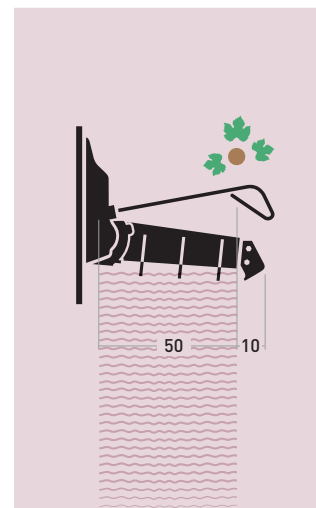

190 - 226

212 - 272

264 - 324

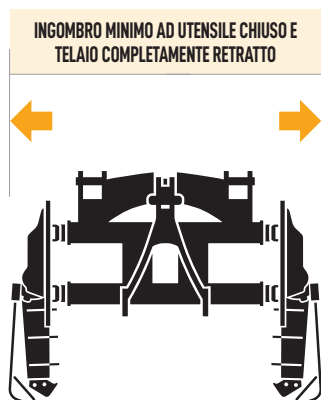

VITIS 2 S

VITIS 2 - VITIS 2 PRO

VITIS 2 L - VITIS 2 L PRO



120

142

194



120

142

194

NOTA: La particolare soluzione progettuale del porta-attrezzi si presta alla realizzazione di larghezze di lavoro anche diverse da quelle sopra riportate. In caso di esigenze specifiche, contattare l'ufficio tecnico per verificarne la fattibilità.

VOMERE



200 - 236

222 - 282

274 - 334

DISCHI RICOLMATORI

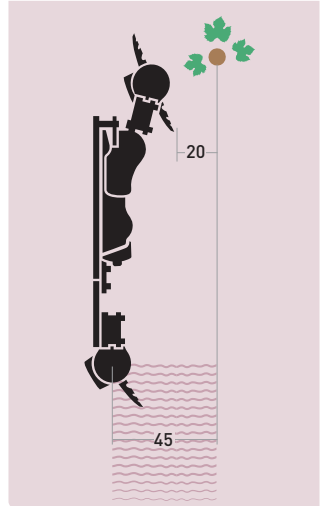

180 - 216

202 - 262

254 - 314

**COLTIVATORI 2 STELLE
+ SARCHIATRICE ø 540**

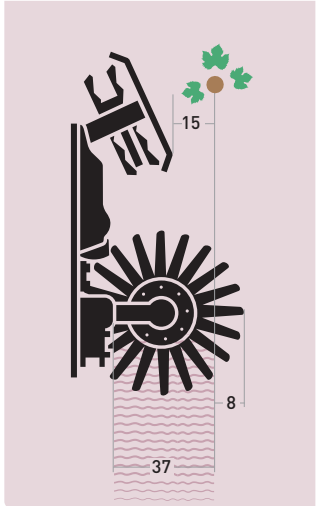

180 - 216

202 - 262

254 - 314

**COLTIVATORI 3 STELLE
+ SARCHIATRICE ø 700**

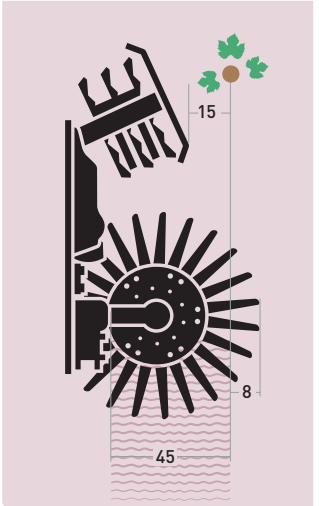

196 - 232

218 - 278

270 - 330

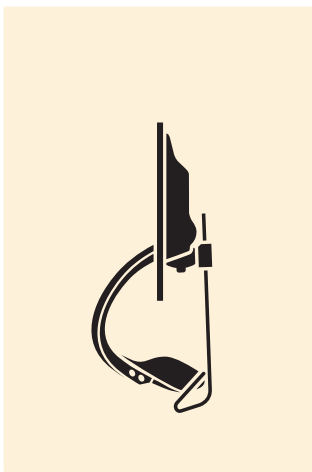

120

142

194

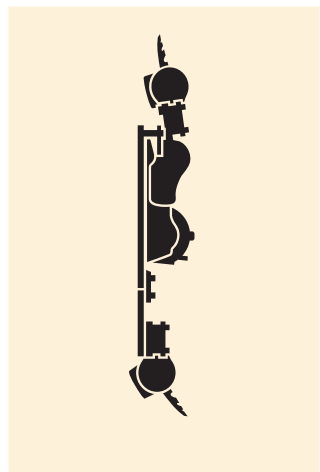

120*

142*

194*

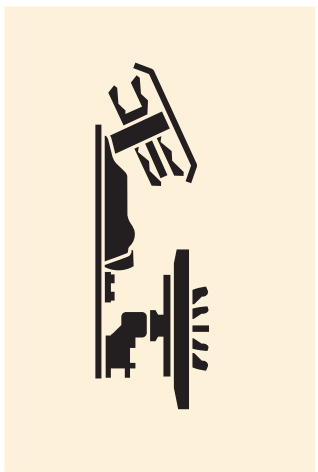

160**

182**

234**



166**

188**

240**

*reclinando manualmente il disco anteriore in posizione di trasporto
**reclinando manualmente la sarchiatrice a dita in posizione di trasporto

porta-attrezzi per intercettazione doppio VITIS 2

10

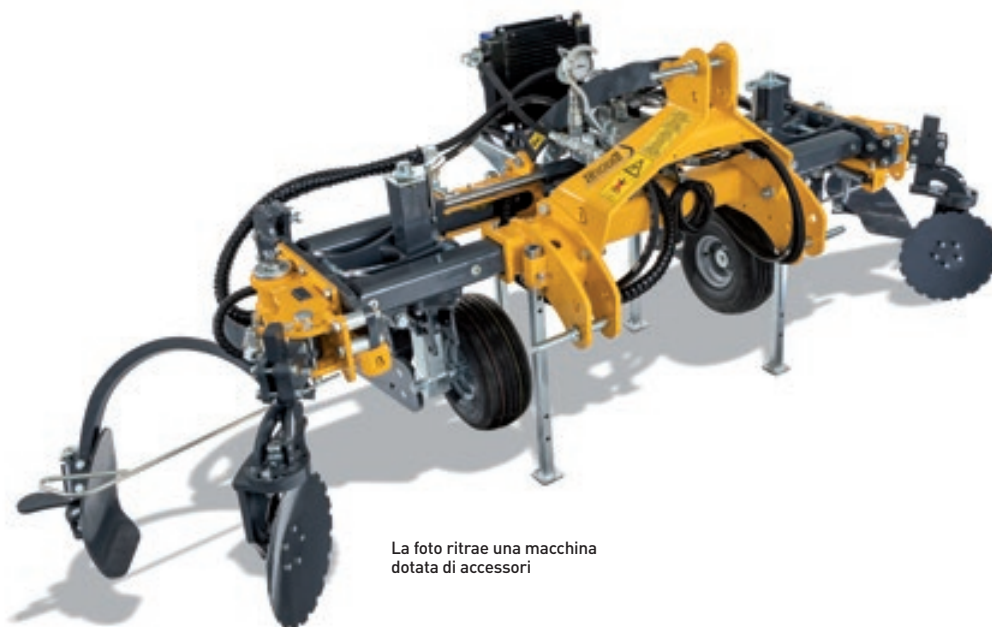

La foto ritrae una macchina dotata di accessori

modello				codice	€
	HP	kW			
VITIS 2 S	50 - 70	37 - 51	320	D383182	13.500,00
VITIS 2	60 - 80	44 - 58	350	D383174	13.600,00
VITIS 2 L	70 - 100	51 - 74	380	D383177	13.700,00

dotazione di serie

Attacco a tre punti standard ISO - cat I/II
Allargamento idraulico sincrono del telaio
Coppia di ruote di profondità in gomma a regolazione meccanica indipendente
Impiantistica per la regolazione della portata e della pressione dell'olio proveniente dalla trattrice e per l'alimentazione dei gruppi intercettazione
N°2 gruppi intercettazione INTERVITIS (n°1 destro + n°1 sinistro) dotati di:
- martinetto idraulico a semplice effetto -tastatore meccanico ad elevata sensibilità e regolabile in 3D
Pulsantiera per il richiamo elettroidraulico indipendente degli utensili
Sistema di rilevazione della temperatura di esercizio dell'olio idraulico
Predisposizione agli accessori anteriori e/o posteriori all'utensile intercettazione

dotazione idrauliche richieste alla trattrice

1 linea D.E. a flusso continuo possibilmente regolabile (portata 16-30 l/min) + 1 ritorno libero al serbatoio
1 linea D.E. (portata 5 l/min)

opzioni		codice integrativo	supplemento di prezzo
Coppia di ruote di profondità in gomma a regolazione idraulica indipendente installate sulla parte mobile del telaio (necessarie 2 linee D.E. - portata 5 l/min)	48	/RI	1.450,00

a richiesta	codice	€
Kit scambiatore di calore	11	D383987 750,00
Kit aggancio frontale (comprensivo di condotte fino ai distributori ventrali della trattrice - eccetto scarico libero prolungato fino al posteriore)	5,5	D383986 310,00
Inclinazione degli elementi di lavoro a regolazione idraulica indipendente (necessarie 2 linee D.E. portata 5 l/min) (permette di escludere completamente ciascun elemento)	18	D383991 1.130,00



Coppia di ruote a regolazione idraulica



Kit scambiatore di calore



Kit aggancio frontale



Inclinazione degli elementi di lavoro a regolazione idraulica indipendente

porta-attrezzi per intercettazione doppio VITIS 2 PRO



La foto ritrae una macchina dotata di accessori

modello	 HP kW		 Kg	codice	€
	VITIS 2 PRO	60 - 80	44 - 58	390	D383176
VITIS 2 L PRO	70 -100	51 - 74	420	D383175	17.400,00

dotazione di serie

- Attacco a tre punti standard ISO – cat I/II
- Allargamento idraulico sincrono del telaio
- Coppia di ruote di profondità in gomma a regolazione idraulica indipendente
- Inclinazione degli elementi di lavoro a regolazione idraulica indipendente (permette di escludere completamente ciascun elemento)
- Distributore elettroidraulico per la gestione di tutte le funzioni della macchina
- Impiantistica per la regolazione della portata e della pressione dell'olio proveniente dalla trattrice e per l'alimentazione dei gruppi intercettazione
- N°2 gruppi intercettazione INTERVITIS (n°1 destro + n°1 sinistro) dotati di:
 - martinetto idraulico a semplice effetto - tastatore meccanico ad elevata sensibilità e regolabile in 3D
- Pulsantiera per il richiamo elettroidraulico indipendente degli utensili ed il controllo di tutte le funzioni
- Sistema di rilevazione della temperatura di esercizio dell'olio idraulico
- Predisposizione agli accessori anteriori e/o posteriori all'utensile intercettazione

dotazione idrauliche richieste alla trattrice

- 1 linea D.E. a flusso continuo possibilmente regolabile (portata 21-35 l/min) + 1 ritorno libero al serbatoio

a richiesta	 Kg	codice	€
Kit scambiatore di calore	11	D383987	750,00
Kit aggancio frontale (comprensivo di condotte fino ai distributori ventrali della trattrice – eccetto scarico libero prolungato fino al posteriore)	5,5	D383986	310,00



Kit scambiatore di calore



Kit aggancio frontale

Accessori di lavoro VITIS 2 - VITIS 2 PRO

12

utensili di lavoro	 Kg	codice	€
Lama DX da 40 cm completa di alette frangiterra e zappa scalzante	8,5	D383968	200,00
Lama SX da 40 cm completa di alette frangiterra e zappa scalzante	8,5	D383977	200,00
Lama DX da 50 cm completa di alette frangiterra e zappa scalzante	9	D383969	210,00
Lama SX da 50 cm completa di alette frangiterra e zappa scalzante	9	D383978	210,00
Vomere scalzante DX	11	D383966	250,00
Vomere scalzante SX	11	D383967	250,00



Lama DX da 40 cm Lama SX da 40 cm Lama DX da 50 cm Lama SX da 50 cm Vomere scalzante DX Vomere scalzante SX

accessori degli utensili di lavoro			
Pulisciceppo per vomere DX	6	D383902	480,00
Pulisciceppo per vomere SX	6	D383903	480,00
Pulisciceppo per lama DX	2	D383912	74,00
Pulisciceppo per lama SX	2	D383913	74,00



Pulisciceppo vomere DX Pulisciceppo vomere SX Pulisciceppo lama DX Pulisciceppo lama SX

accessori anteriori all'interceppo			
Coppia di ancore rompitraccia	15	D383965	250,00
Coppia di dischi apripista	30	D383993	770,00
Coppia di dischi anteriori scolmatori - ricolmatori	60	D383901	1.520,00
Coppia di coltivatori a 2 stelle (DX + SX)	68	D383929	3.220,00
Coppia di coltivatori a 3 stelle (DX + SX)	95	D383930	4.120,00



Coppia di ancore Coppia di dischi apripista Coppia di dischi anteriori Coppia di coltivatori a 2 stelle Coppia di coltivatori a 3 stelle

accessori posteriori all'interceppo			
Coppia di lame paraterra DX + SX	50	D383976	1.340,00
Coppia di dischi ricolmatori posteriori DX + SX *	58	D383995	1.340,00
Coppia di sarchiatrici a dita elastiche - Ø540 (RED - HARD) DX + SX **	78	D383906	3.420,00
Coppia di sarchiatrici a dita elastiche - Ø700 (RED - HARD) DX + SX**	108	D383907	4.160,00

* Non compatibile con VITIS 2S frontale

** Non compatibili con l'utensile interceppo montato, non compatibile con VITIS 2S frontale



Coppia di lame paraterra Coppia di dischi ricolmatori Coppia di sarchiatrici Ø540 Coppia di sarchiatrici Ø700

Esempi di configurazioni tipiche degli accessori VITIS 2 - VITIS 2 PRO



LAVORAZIONE ALLA PARI

(dischi apripista + lame + lame paraterra)



LAVORAZIONE A SCOLMARE

(dischi anteriori scolmatori + vomeri + lame paraterra)



LAVORAZIONE A RICOLMARE

(dischi ricolmatori anteriori + dischi ricolmatori posteriori)



LAVORAZIONE A RICOLMARE (ALTERNATIVA)

(dischi apripista + lame paraterra)



porta-attrezzi per intercettazione singolo VITIS - VITIS PRO

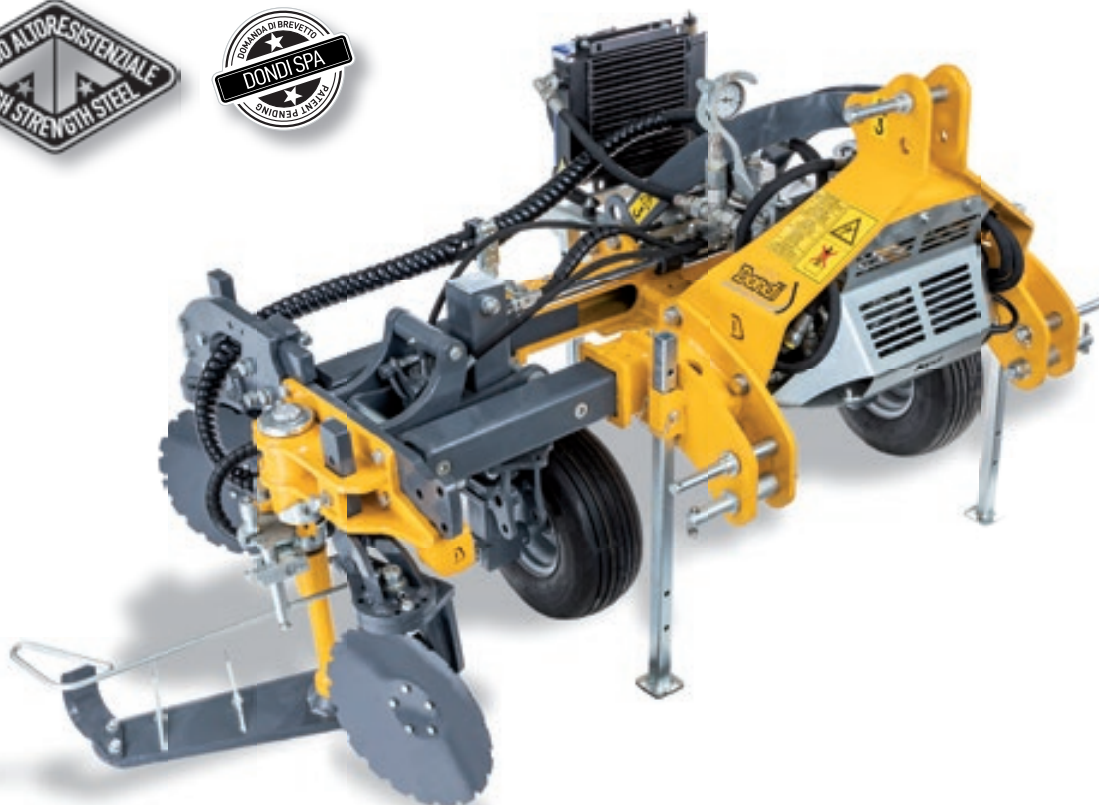

Caratteristiche distintive

- └ Porta attrezzi singolo a telaio bitrave ad elevata resistenza strutturale
- └ Geometrie compatte e pesi ottimali per l'utilizzo in vigneto ed arboreto a spalliera
- └ Applicazione posteriore o frontale (mediante apposito kit)
- └ Ruote di profondità in gomma di cui una installata sulla parte mobile del telaio
- └ Impianto idraulico semplificato ed ottimizzato energeticamente, sfruttante la portata di olio del trattore
- └ Gruppo intercettazione modello INTERVITIS (n.1 dx) caratterizzato da:
 - Sistema idraulico a semplice effetto per un funzionamento più rapido, progressivo e minori fabbisogni in portata
 - Tastatore meccanico a sensibilità controllabile dotato di sistema di regolazione rapida in 3d
 - Richiamo di emergenza a comando elettroidraulico
 - Sistema di sostituzione rapida degli utensili
- └ Facilità di messa in campo ed adattabilità a qualunque trattore (rispondente ai requisiti minimi richiesti) e situazione operativa
- └ Ampia gamma di modelli ed allestimenti per una macchina sempre configurabile a misura del cliente
- └ Ampia gamma di accessori ed utensili di lavoro per una macchina polivalente in grado di compiere tutte le operazioni di gestione del sottofila

Ingombri ed interfila consigliati VITIS - VITIS PRO

le misure sono espresse in cm

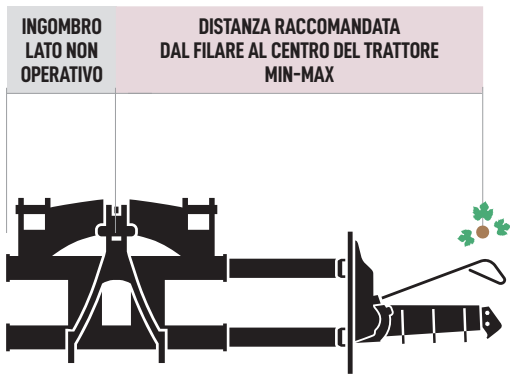

VITIS S	40
VITIS - VITIS PRO	50
VITIS L - VITIS L PRO	75

LAMA L=40

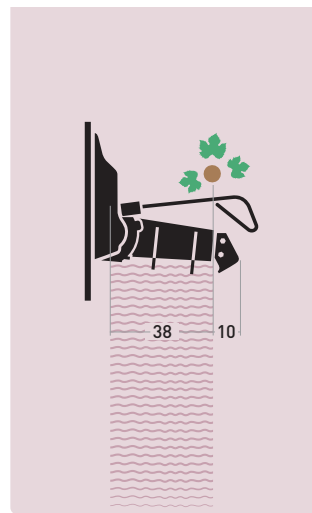

83 - 101
94 - 124
120 - 150

LAMA L=50

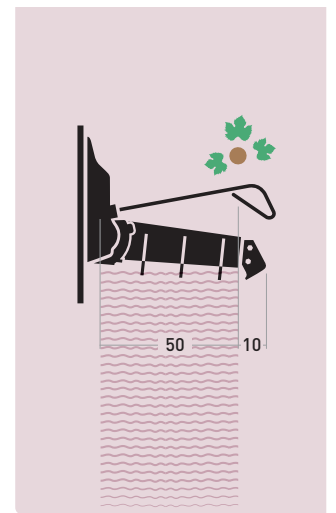

95 - 113
106 - 136
132 - 162

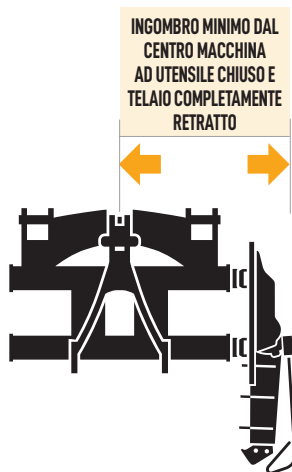

VITIS S	40
VITIS - VITIS PRO	50
VITIS L - VITIS L PRO	75



60
71
97

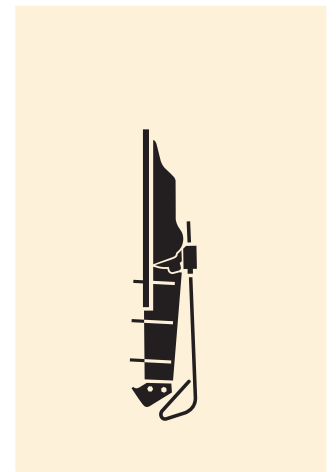

60
71
97

NOTA: La particolare soluzione progettuale del porta-attrezzi si presta alla realizzazione di larghezze di lavoro anche diverse da quelle sopra riportate. In caso di esigenze specifiche, contattare l'ufficio tecnico per verificarne la fattibilità.

VOMERE

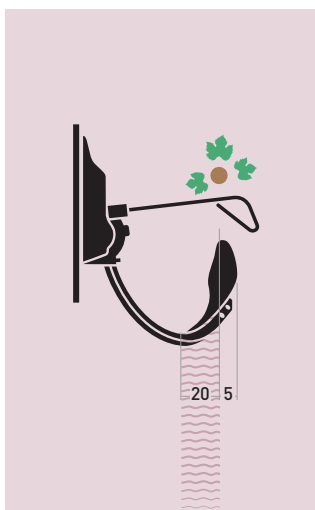

100 - 118

111 - 141

137 - 167

DISCHI RICOLMATORI

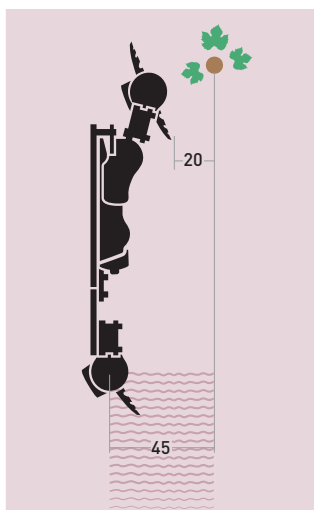

90 - 108

101 - 131

127 - 157

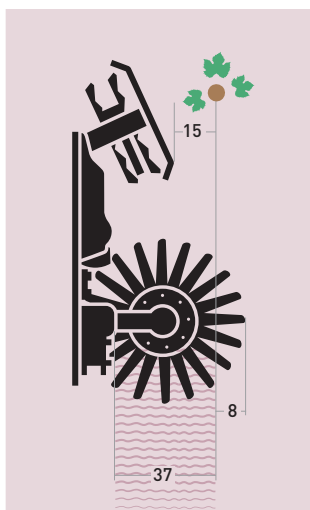
COLTIVATORI 2 STELLE
+ SARCHIATRICE A DITA
ELASTICHE ø 540

90 - 108

101 - 131

127 - 157

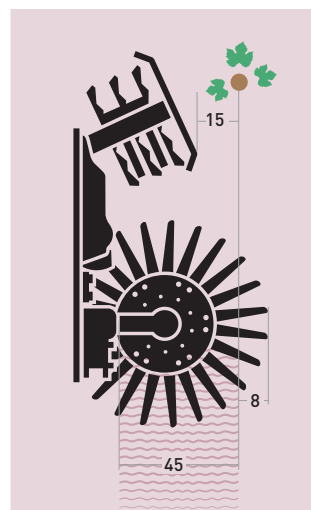
COLTIVATORI 3 STELLE
+ SARCHIATRICE A DITA
ELASTICHE ø 700

98 - 116

109 - 139

135 - 165

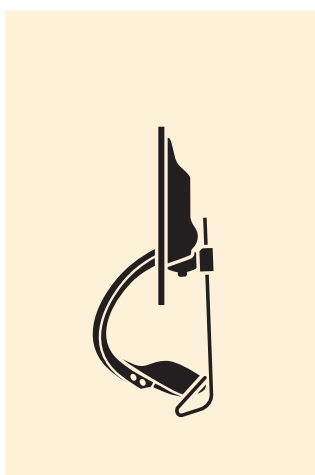

60

71

97

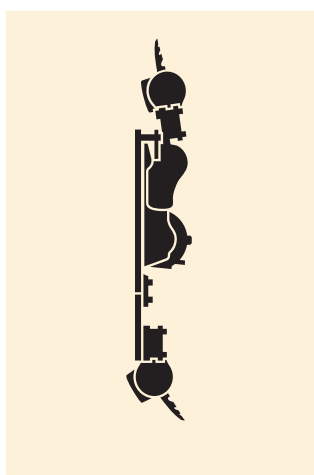

60*

71*

97*

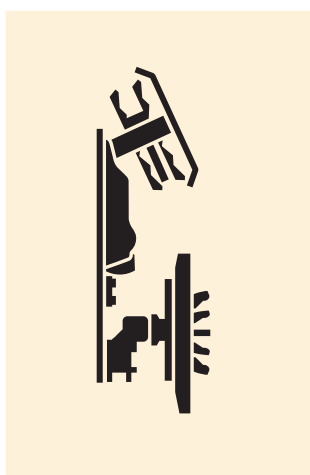

80**

91**

117**



83**

94**

120**



*reclinando manualmente il disco anteriore in posizione di trasporto
**reclinando manualmente la sarchiatrice a dita in posizione di trasporto

porta-attrezzi per interceppo singolo VITIS

18



La foto ritrae una macchina dotata di accessori

modello				codice	€
	HP	kW			
VITIS S	40 - 70	29 - 51	250	D383183	8.140,00
VITIS	40 - 80	29 - 58	265	D383178	8.240,00
VITIS L	50 - 90	36 - 66	280	D383179	8.340,00

dotazione di serie

Attacco a tre punti standard ISO - cat I/II
Allargamento idraulico del telaio
Coppia di ruote di profondità in gomma a regolazione meccanica indipendente
Impiantistica per la regolazione della portata e pressione dell'olio proveniente dalla trattrice e per l'alimentazione del gruppo interceppo
Gruppo interceppo INTERVITIS (destra) dotato di:
- martinetto idraulico a semplice effetto -tastatore meccanico ad elevata sensibilità e regolabile in 3D
Pulsantiera per il richiamo elettroidraulico dell'utensile
Sistema di rilevazione della temperatura di esercizio dell'olio idraulico
Predisposizione agli accessori anteriori e/o posteriori all'utensile interceppo

dotazione idrauliche richieste alla trattrice

1 linea D.E. a flusso continuo possibilmente regolabile (portata 7-15 l/min) + 1 ritorno libero al serbatoio
1 linea D.E. (portata 5 l/min)

opzioni

		codice integrativo	supplemento di prezzo
Ruota di profondità in gomma a regolazione idraulica installata sulla parte mobile del telaio (necessaria 1 linea D.E. - portata 5 l/min)	24	/RI	725,00

a richiesta

		codice	€
Kit scambiatore di calore	10	D383979	680,00
Kit aggancio frontale (comprensivo di condotte fino ai distributori ventrali della trattrice - eccetto scarico libero prolungato fino al posteriore)	5,5	D383986	310,00
Inclinazione dell'elemento di lavoro a regolazione idraulica (necessaria 1 linea D.E. - portata 5 l/min) (permette di escludere completamente l'elemento)	9	D383990	565,00



Ruota idraulica



Kit scambiatore di calore



Kit aggancio frontale



Inclinazione dell'elemento di lavoro a regolazione idraulica

porta-attrezzi per intercettazione singolo VITIS PRO



La foto ritrae una macchina dotata di accessori

modello	 HP kW		 Kg	codice	€
	40 - 80	29 - 58			
VITIS PRO	40 - 80	29 - 58	290	D383180	10.900,00
VITIS L PRO	50 - 90	36 - 66	305	D383181	11.100,00

dotazione di serie

Attacco a tre punti standard ISO - Cat I/II

Allargamento idraulico del telaio

Coppia di ruote di profondità in gomma a regolazione indipendente: ruota installata sullo sfilo a regolazione idraulica e ruota installata sul telaio fisso a regolazione meccanica

Inclinazione dell'elemento di lavoro a regolazione idraulica (permettere di escludere completamente l'elemento)

Distributore elettroidraulico per la gestione di tutte le funzioni della macchina

Impiantistica per la regolazione della portata e pressione dell'olio proveniente dalla trattrice e per l'alimentazione del gruppo intercettazione

Gruppo intercettazione INTERVITIS (destra) dotato di:

- martinetto idraulico a semplice effetto - tastatore meccanico ad elevata sensibilità e regolabile in 3D

Pulsantiera per il richiamo elettroidraulico dell'utensile ed il controllo di tutte le funzioni

Sistema di rilevazione della temperatura di esercizio dell'olio idraulico

Predisposizione agli accessori anteriori e/o posteriori all'utensile intercettazione

dotazione idrauliche richieste alla trattrice

1 linea D.E. a flusso continuo possibilmente regolabile (portata 12-20 l/min) + 1 ritorno libero al serbatoio

a richiesta	 Kg	codice	€
Kit scambiatore di calore	10	D383979	680,00
Kit aggancio frontale (comprensivo di condotte fino ai distributori ventrali della trattrice - eccetto scarico libero prolungato fino al posteriore)	5,5	D383986	310,00



Kit scambiatore di calore



Kit aggancio frontale

Accessori di lavoro VITIS - VITIS PRO

20

utensili di lavoro

	 Kg	codice	€
Lama DX da 40 cm completa di alette frangiterra e zappa scalzante	8,5	D383968	200,00
Lama DX da 50 cm completa di alette frangiterra e zappa scalzante	9	D383969	210,00
Vomere scalzante DX	11	D383966	250,00



Lama DX da 40 cm



Lama DX da 50 cm



Vomere scalzante DX

accessori degli utensili di lavoro

Pulisciceppo per vomere DX	6	D383902	480,00
Pulisciceppo per lama DX	2	D383912	74,00

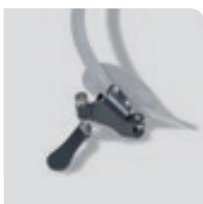

Pulisciceppo per vomere DX



Pulisciceppo per lama DX

accessori anteriori all'interceppo

Ancora rompitraccia	7	D383964	125,00
Disco apripista	15	D383992	385,00
Disco anteriore scolmatore - ricolmatore	30	D383900	760,00
Coltivatore a 2 stelle (DX)	34	D383927	1.610,00
Coltivatore a 3 stelle (DX)	47	D383928	2.060,00



Ancora rompitraccia



Disco apripista



Disco anteriore



Coltivatore a 2 stelle



Coltivatore a 3 stelle

accessori posteriori all'interceppo

Lama paraterra DX	26	D383974	670,00
Disco ricolmatore posteriore DX*	29	D383994	670,00
Sarchiatrice a dita elastiche - Ø540 (RED - HARD)**	39	D383996	1.710,00
Sarchiatrice a dita elastiche - Ø700 (RED - HARD)**	54	D383997	2.080,00

* Non compatibile con VITIS S frontale

**Non compatibile con l'utensile interceppo montato, non compatibile con VITIS S frontale



Lama paraterra



Disco ricolmatore posteriore



Sarchiatrice ø540



Sarchiatrice ø700

Esempi di configurazioni tipiche degli accessori VITIS - VITIS PRO



LAVORAZIONE ALLA PARI

(disco apripista + lama + lama paraterra)



LAVORAZIONE A SCOLMARE

(disco anteriore scolmatore + vomere
+ lama paraterra)



LAVORAZIONE A RICOLMARE

(disco ricolmatore anteriore
+ disco ricolmatore posteriore)



LAVORAZIONE A RICOLMARE (ALTERNATIVA)

(disco apripista + lama paraterra)

porta-attrezzi per intercettazione singolo VITIS SERRA



Caratteristiche distintive

- └ Porta attrezzi singolo a telaio bitrave ad elevata resistenza strutturale
- └ Progettazione specifica per l'utilizzo in serra allo scopo di lavorare le aree interposte tra i pali, difficilmente meccanizzabili, evitando l'incrocio delle lavorazioni
- └ Applicazione posteriore o frontale (mediante apposito kit)
- └ Ruote di profondità in gomma di cui una installata sulla parte mobile del telaio
- └ Impianto idraulico semplificato ed ottimizzato energeticamente, sfruttante la portata di olio del trattore
- └ Gruppo intercettazione modello INTERVITIS (n.1 dx) caratterizzato da:
 - Sistema idraulico a semplice effetto per un funzionamento più rapido, progressivo e minori fabbisogni in portata
 - Tastatore meccanico a sensibilità controllabile dotato di sistema di regolazione rapida in 3d
- └ Facilità di messa in campo ed adattabilità a qualunque trattore (rispondente ai requisiti minimi richiesti) e situazione operativa

Ingombri VITIS SERRA

le misure sono espresse in cm

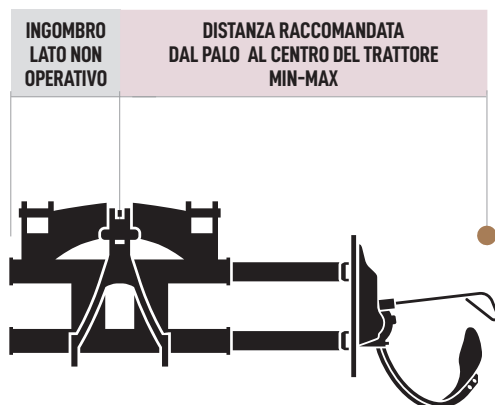

INGOMBRO LATO NON OPERATIVO	DISTANZA RACCOMANDATA DAL PALO AL CENTRO DEL TRATTORE MIN-MAX
VITIS SERRA	50
VITIS L SERRA	75

VOMERE

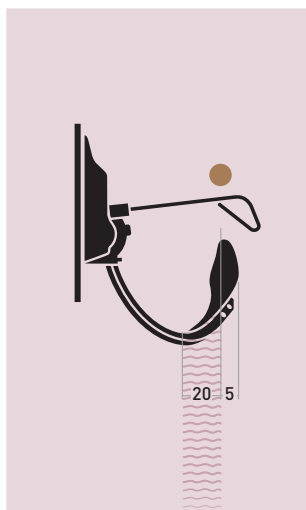

111 - 141
137 - 167

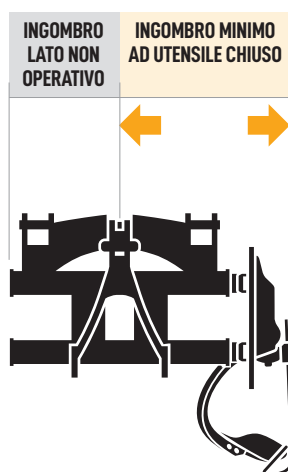

INGOMBRO LATO NON OPERATIVO	INGOMBRO MINIMO AD UTENSILE CHIUSO
VITIS SERRA	50
VITIS L SERRA	75

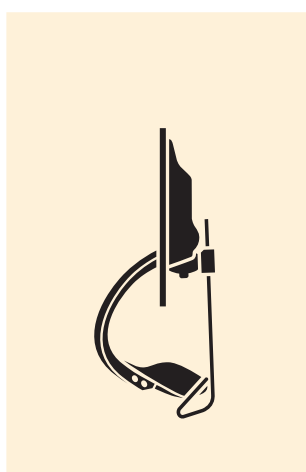

71
97

NOTA: La particolare soluzione progettuale del porta-attrezzi si presta alla realizzazione di larghezze di lavoro anche diverse da quelle sopra riportate. In caso di esigenze specifiche, contattare l'ufficio tecnico per verificarne la fattibilità.

porta-attrezzi per intercettazione singolo VITIS SERRA

24



La foto ritrae una macchina dotata di accessori

modello	 HP kW		 Kg	codice	€
	VITIS SERRA	40 - 80	29 - 58		
VITIS L SERRA	50 - 90	36 - 66	280	D383190	8.100,00

dotazione di serie

- Attacco a tre punti standard ISO - cat I/II
- Allargamento idraulico del telaio
- Coppia di ruote di profondità in gomma a regolazione meccanica indipendente
- Impiantistica per la regolazione della portata e pressione dell'olio proveniente dalla trattrice e per l'alimentazione del gruppo intercettazione
- Gruppo intercettazione INTERVITIS (destra) dotato di:
 - martinetto idraulico a semplice effetto -tastatore meccanico ad elevata sensibilità e regolabile in 3D -vomere scalzante
- Sistema di rilevazione della temperatura di esercizio dell'olio idraulico
- Predisposizione agli accessori anteriori e/o posteriori all'utensile intercettazione

dotazione idrauliche richieste alla trattrice

- 1 linea D.E. a flusso continuo possibilmente regolabile (portata 7-15 l/min) + 1 ritorno libero al serbatoio
- 1 linea D.E. (portata 5 l/min)

a richiesta	 Kg	codice	€
Kit scambiatore di calore	10	D383979	680,00
Kit aggancio frontale (comprensivo di condotte fino ai distributori ventrali della trattrice - eccetto scarico libero prolungato fino al posteriore)	5,5	D383986	310,00



Kit scambiatore di calore



Kit aggancio frontale

accessori di lavoro

	 Kg	codice	€
Puliscieppo per vomere DX	6	D383902	480,00
Versoio maggiorato per vomere scalzante DX	4	D383943	310,00
Disco anteriore scolmatore - ricolmatore	30	D383900	760,00



Puliscieppo per vomere



Versoio maggiorato



Disco anteriore



gruppo intercetto INTERVITIS

26



Caratteristiche distintive

- └ Estrema compattezza ed elevata resistenza strutturale
- └ Facile adattabilità a qualsiasi telaio o coltivatore
- └ Sistema idraulico a semplice effetto: funzionamento omogeneo e progressivo - velocità di lavoro superiori
 - basse portate di olio necessarie
- └ Tastatore meccanico ad elevata sensibilità (controllabile) dotato di sistema di regolazione rapida in 3D
- └ Semplicità di messa in campo e settaggio
- └ Sistema di sostituzione rapida degli utensili mediante codolo scanalato
- └ Predisposizione al montaggio degli accessori anteriori all'utensile intercetto
- └ Completa smontabilità per un ripristino totale mediante sostituzione delle parti di usura
- └ Disponibilità dell'impiantistica per il corretto funzionamento del gruppo intercetto
(richiamo di emergenza a comando elettroidraulico - regolazione della portata e pressione dell'olio proveniente dalla trattrice)

Ingombri INTERVITIS

le misure sono espresse in cm

QUOTE UTENSILE APERTO

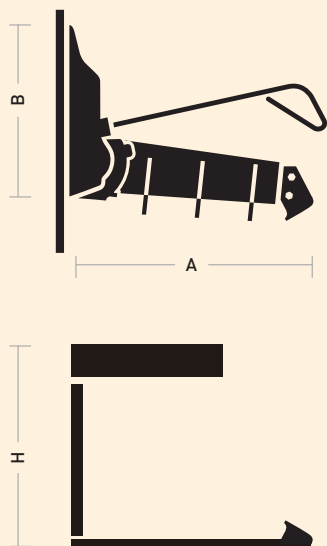

LAMA L=40 A=50 - B=50 - H=60

LAMA L=50 A=60 - B=50 - H=60

VOMERE A=55 - B=70 - H=65

QUOTE UTENSILE CHIUSO



LAMA L=40 B=77 - C+D= 6+15

LAMA L=50 B=85 - C+D= 6+15

VOMERE B=90 - C+D= 20+20

Condizioni di lavoro consigliate INTERVITIS

le misure sono espresse in cm

LAMA L=40

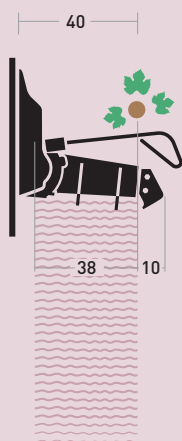

LAMA L=50

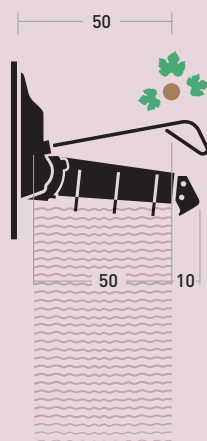

VOMERE SCALZATORE

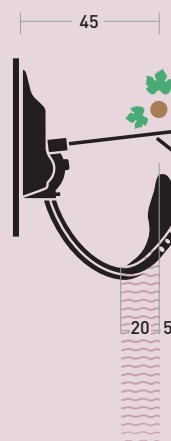

gruppo intercettazione INTERVITIS

28



La foto ritrae una macchina dotata di accessori

modello	montaggio	allestimento	 Kg	codice	€
INTERVITIS 50D	Destro	Lama da 50	42	D383170	2.780,00
INTERVITIS 50S	Sinistro	Lama da 50	42	D383171	2.780,00
INTERVITIS 40D	Destro	Lama da 40	40	D383172	2.730,00
INTERVITIS 40S	Sinistro	Lama da 40	40	D383173	2.730,00

dotazione di serie

Gruppo intercettazione completo dotato di:

-martinetto idraulico a semplice effetto -blocco distributore -tastatore regolabile in 3D -lama da 40 o da 50 cm (a seconda dei modelli)

-alette frangiterza -zappa scalzante -predisposizione per utensile anteriore

Componenti idraulici ed elettrici per il corretto funzionamento del gruppo intercettazione

(da acquistare mediante codice separato obbligatorio) preassemblati e comprensivi di:

-valvola di max pressione -regolatore di flusso -divisore di flusso (in caso di soluzione doppia) -richiamo elettroidraulico di emergenza (indipendente in caso di soluzione doppia) -collettore di scarico (sono escluse le condotte idrauliche)

dotazione idrauliche richieste alla trattrice

Soluzione DOPPIA: 1 linea idraulica D.E. a flusso continuo possibilmente regolabile (portata 15-30 l/min) + 1 ritorno libero al serbatoio

Soluzione SINGOLA: 1 linea idraulica D.E. a flusso continuo possibilmente regolabile (portata 7-15 l/min) + 1 ritorno libero al serbatoio

componenti idraulici ed elettrici (obbligatori per il corretto funzionamento)

Soluzione singola (DX o SX)*	D383904	855,00
Soluzione doppia (DX+ SX)*	D383905	1.135,00

* Condotte idrauliche di collegamento escluse dalla fornitura

utensili di lavoro alternativi alla lama in dotazione



Kg

codice

€

	Kg	codice	€
Vomere scalzante DX	11	D383966	250,00
Vomere scalzante SX	11	D383967	250,00



Vomere scalzante DX

Vomere scalzante SX

accessori degli utensili di lavoro

Puliscieppo per vomere scalzante DX	6	D383902	480,00
Puliscieppo per vomere scalzante SX	6	D383903	480,00
Puliscieppo per lama DX	2	D383912	74,00
Puliscieppo per lama SX	2	D383913	74,00



Puliscieppo vomere DX

Puliscieppo vomere SX

Puliscieppo lama DX

Puliscieppo lama SX

accessori anteriori all'interceppo

Ancora rompitraccia	7	D383964	125,00
Coppia di ancore rompitraccia	15	D383965	250,00
Disco apripista	15	D383992	385,00
Coppia di dischi apripista	30	D383993	770,00



Ancora rompitraccia

Coppia di ancore rompitraccia

Disco apripista

Coppia di dischi apripista



porta-attrezzi doppio ECOVITIS 2



Caratteristiche distintive

- └ Porta-attrezzi doppio a telaio bitrave ad elevata resistenza strutturale
- └ Geometrie compatte e pesi ottimali per l'utilizzo in vigneto ed arboreto a spalliera
- └ Applicazione posteriore o frontale (mediante apposito kit)
- └ Ruote di profondità in gomma installate sulla parte mobile del telaio
- └ Ampia gamma di utensili di lavoro passivi caratterizzati da:
 - lavorazioni ravvicinate al filare ma non necessitanti di un'azione scavallante (es. rinalzo e/o diserbo meccanico mediante sarchiatura)
 - nessuna potenza idraulica richiesta
 - velocità di lavoro superiori
 - pulizia ottimale del colletto (in caso di sarchiatrici a dita) anche in condizioni di lavoro difficili (ceppi vecchi e deviati, vigneti collinari, ecc)
 - possibilità di combinazione per una migliore adattabilità ad ogni condizione operativa
- └ Soluzione ideale per una gestione economica e veloce del sottofila, caratterizzata da passaggi tempestivi e ripetuti nel tempo, anche combinabili con altre lavorazioni interfilari
- └ Facilità di messa in campo ed adattabilità a qualunque trattore
- └ Predisposizione al montaggio dei gruppi interceppo INTERVITIS completi di impiantistica elettrica ed idraulica

Ingombri ed interfila consigliati ECOVITIS 2

le misure sono espresse in cm

32

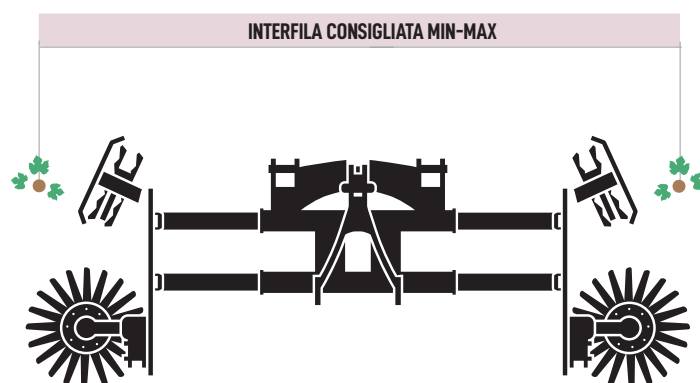

ECOVITIS 2 S

ECOVITIS 2

ECOVITIS 2 L



ECOVITIS 2 S

ECOVITIS 2

ECOVITIS 2 L

NOTA: La particolare soluzione progettuale del porta-attrezzi si presta alla realizzazione di larghezze di lavoro anche diverse da quelle sopra riportate. In caso di esigenze specifiche, contattare l'ufficio tecnico per verificarne la fattibilità.

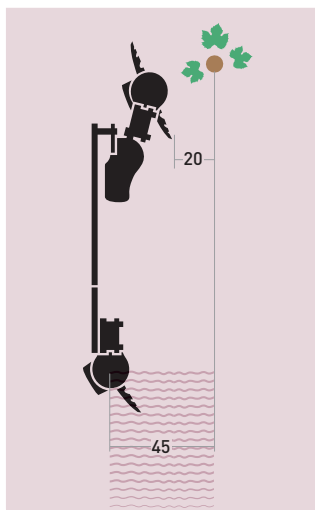
**DISCHI RICOLMATORI
INDIPENDENTI**

190 - 226

222 - 272

264 - 324

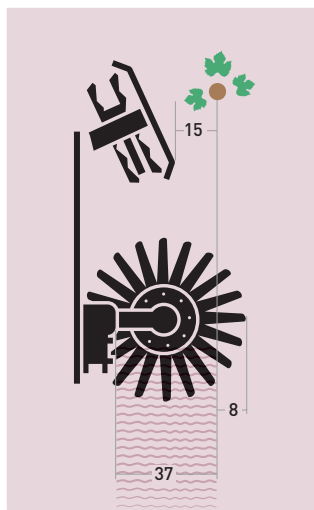
**COLTIVATORI 2 STELLE
+ SARCHIATRICE A DITA
ELASTICHE ø 540**

174 - 210

196 - 256

248 - 308

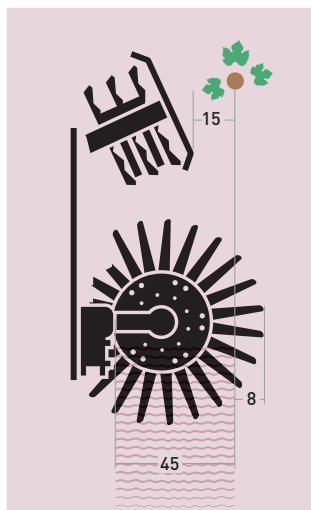
**COLTIVATORI 3 STELLE
+ SARCHIATRICE A DITA
ELASTICHE ø 700**

190 - 226

222 - 272

264 - 324

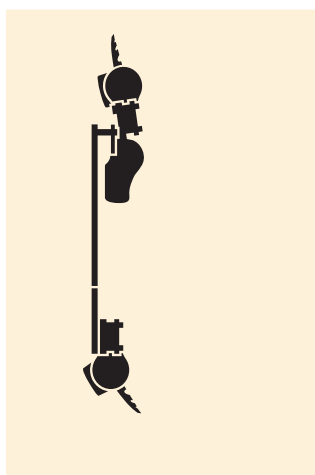

142*

164*

216*

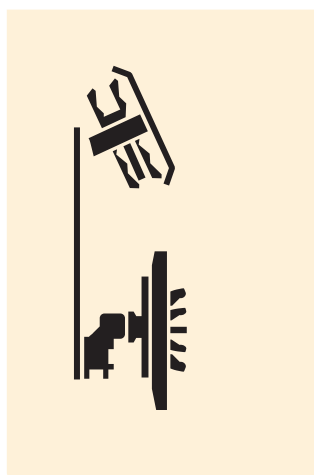

148**

170**

222**

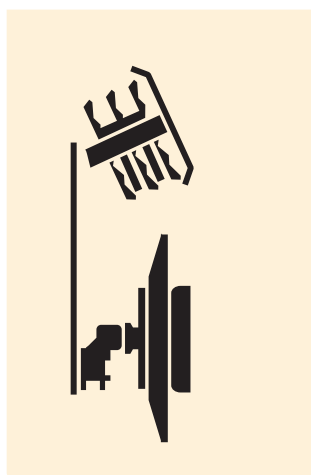

160**

182**

230**

*reclinando manualmente il disco anteriore in posizione di trasporto

**reclinando manualmente la sarchiatrice a dita in posizione di trasporto

porta-attrezzi doppio ECOVITIS 2

34



La foto ritrae una macchina dotata di accessori

modello				codice	€
	HP	kW			
ECOVITIS 2 S	40 - 70	29 - 51	260	D383305	5.250,00
ECOVITIS 2	40 - 80	29 - 58	290	D383306	5.400,00
ECOVITIS 2 L	50 - 90	37 - 66	320	D383307	5.540,00

dotazione di serie

Attacco a tre punti standard ISO - Cat I/II
Allargamento idraulico sincrono del telaio
Coppia di ruote di profondità in gomma a regolazione meccanica indipendente
Inclinazione degli elementi di lavoro a regolazione manuale (non disponibile in caso di dischi ricolmatori)
Predisposizione al montaggio degli utensili di lavoro passivi

dotazione idrauliche richieste alla trattrice

1 linea D.E. (portata 5 l/min)

a richiesta		codice	€
Kit aggancio frontale (comprensivo di condotte fino ai distributori ventrali della trattrice)	5	D383310	310,00
Inclinazione degli elementi di lavoro a regolazione idraulica indipendente	22	D383312	1.130,00
(necessarie 2 linee D.E. - portata 5 l/min) (permette di escludere completamente ciascun elemento)			



Kit aggancio frontale



Inclinazione a regolazione idraulica indipendente

Accessori di lavoro ECOVITIS 2

	 Kg	codice	€
Coppia di dischi ricolmatori indipendenti (2 dischi DX - 2 dischi SX)	80	D383314	1.800,00
Coppia di coltivatori a due stelle - DX + SX	70	D383321	3.220,00
Coppia di coltivatori a tre stelle - DX + SX	100	D383322	4.120,00
Coppia di sarchiatrici a dita elastiche - ø540 (RED - HARD)*	70	D383317	3.420,00
Coppia di sarchiatrici a dita elastiche - ø700 (RED - HARD)*	100	D383318	4.160,00
Coppia di lame paraterra - DX + SX	52	D383976	1.340,00

*nel caso di ECOVITIS S frontale il montaggio della sarchiatrice obbliga l'utilizzo degli attacchi di CAT I



Coppia di dischi ricolmatori



Coppia di coltivatori a due stelle



Coppia di coltivatori a tre stelle



Coppia di sarchiatrici ø540



Coppia di sarchiatrici ø700



Coppia di lame paraterra

Esempi configurazioni tipiche degli accessori di lavoro

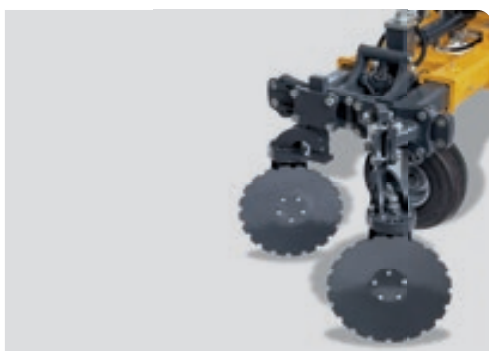

LAVORAZIONE A RICOLMARE:
dischi ricolmatori indipendenti



LAVORAZIONE STRETTA DEL SOTTOFILA:
coltivatore a due stelle + sarchiatrice ø540

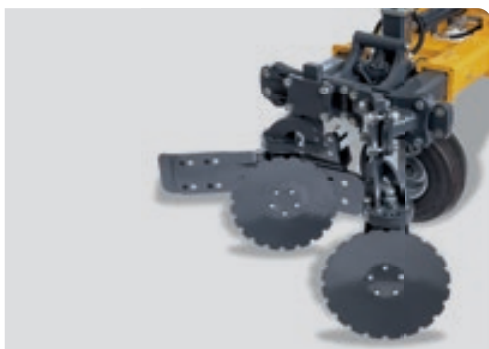

LAVORAZIONE A RICOLMARE (ALTERNATIVA):
dischi ricolmatori indipendenti + lama paraterra



LAVORAZIONE LARGA DEL SOTTOFILA:
coltivatore a tre stelle + sarchiatrice ø700



porta-attrezzi singolo ECOVITIS



Caratteristiche distintive

- Porta-attrezzi singolo a telaio bitrave ad elevata resistenza strutturale
- Geometrie compatte e pesi ottimali per l'utilizzo in vigneto ed arboreto a spalliera
- Applicazione posteriore o frontale (mediante apposito kit)
- Ruote di profondità in gomma di cui una installata sulla parte mobile del telaio
- Ampia gamma di utensili di lavoro passivi caratterizzati da:
 - lavorazioni ravvicinate al filare ma non necessitanti di un'azione scavallante (es. rincalzo e/o diserbo meccanico mediante sarchiatura)
 - nessuna potenza idraulica richiesta
 - velocità di lavoro superiori
 - pulizia ottimale del colletto (in caso di sarchiatrici a dita) anche in condizioni di lavoro difficili (ceppi vecchi e deviati, vigneti collinari, ecc)
 - possibilità di combinazione per una migliore adattabilità ad ogni condizione operativa
- Soluzione ideale per una gestione economica e veloce del sottofila, caratterizzata da passaggi tempestivi e ripetuti nel tempo, anche combinabili con altre lavorazioni interfilari
- Facilità di messa in campo ed adattabilità a qualunque trattore (rispondente ai requisiti minimi richiesti)
- Predisposizione al montaggio del gruppo interceppo INTERVITIS completo di impiantistica elettrica ed idraulica

Ingombri ed interfila consigliati ECOVITIS

le misure sono espresse in cm

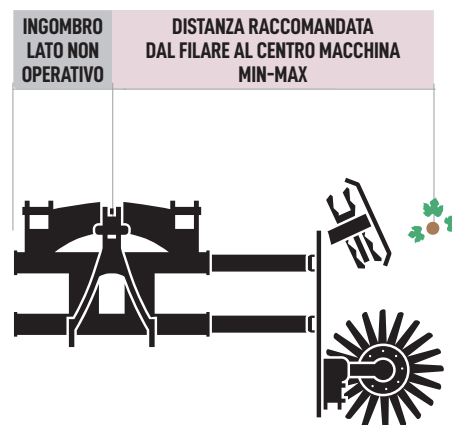

INGOMBRO LATO NON OPERATIVO	DISTANZA RACCOMANDATA DAL FILARE AL CENTRO MACCHINA MIN-MAX
ECOVITIS S	40
ECOVITIS	50
ECOVITIS L	75



INGOMBRO LATO NON OPERATIVO	INGOMBRO MINIMO DAL CENTRO MACCHINA AD UTENSILE CHIUSO E TELAIO COMPLETAMENTE RETRATTO
ECOVITIS S	40
ECOVITIS	50
ECOVITIS L	75

NOTA: La particolare soluzione progettuale del porta-attrezzi si presta alla realizzazione di larghezze di lavoro anche diverse da quelle sopra riportate. In caso di esigenze specifiche, contattare l'ufficio tecnico per verificarne la fattibilità.

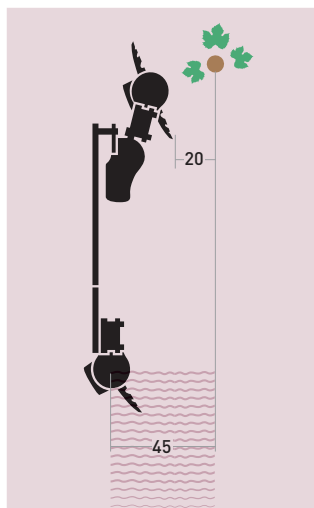
**DISCHI RICOLMATORI
INDIPENDENTI**

96 - 113

111 - 136

132 - 162

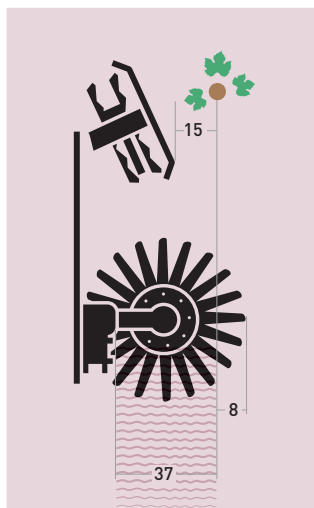
**COLTIVATORI 2 STELLE
+ SARCHIATRICE A DITA
ELASTICHE ø 540**

87 - 105

98 - 128

124 - 154

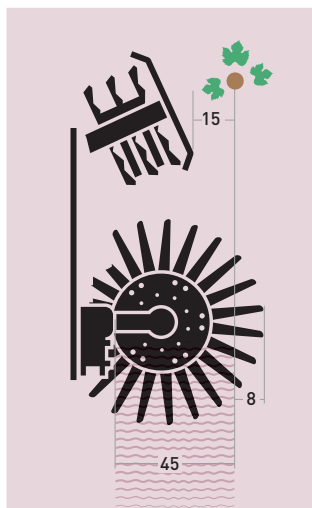
**COLTIVATORI 3 STELLE
+ SARCHIATRICE A DITA
ELASTICHE ø 700**

95 - 113

111 - 136

132 - 162

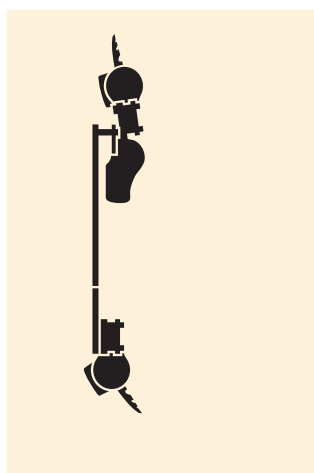

71*

82*

108*

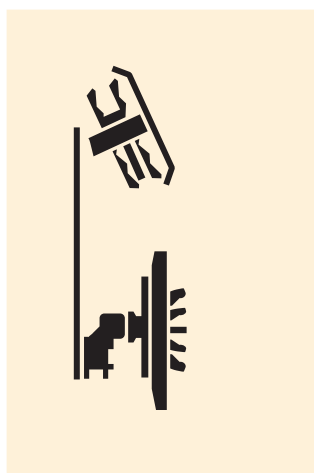

74**

85**

111**

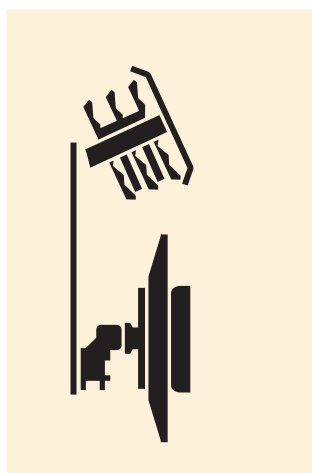

80**

91**

115**

*reclinando manualmente il disco anteriore in posizione di trasporto



**reclinando manualmente la sarchiatrice a dita in posizione di trasporto

porta-attrezzi singolo ECOVITIS

40



La foto ritrae una macchina dotata di accessori

modello	 HP kW		 Kg	codice	€
	HP	kW	Kg		
ECOVITIS S	40 - 70	29 - 51	200	D383300	4.220,00
ECOVITIS	40 - 80	29 - 58	225	D383301	4.320,00
ECOVITIS L	40 - 90	29 - 66	250	D383302	4.480,00

dotazione di serie

- Attacco a tre punti standard ISO - Cat I/II
- Allargamento idraulico del telaio
- Coppia di ruote di profondità in gomma a regolazione meccanica indipendente
- Inclinazione dell'elemento di lavoro a regolazione manuale (non disponibile in caso di dischi ricolmatori)
- Predisposizione al montaggio degli utensili di lavoro passivi

dotazione idrauliche richieste alla trattrice

- 1 linea D.E. (portata 5 l/min)

a richiesta	 Kg	codice	€
Kit aggancio frontale (comprensivo di condotte fino ai distributori ventrali della trattrice)	5	D383310	310,00
Inclinazione dell'elemento di lavoro a regolazione idraulica	11	D383311	565,00
[necessaria 1 linea D.E. - portata 5 l/min] (permette di escludere completamente l'elemento)			



Kit aggancio frontale



Inclinazione a regolazione idraulica

Accessori di lavoro ECOVITIS

	 Kg	codice	€
Dischi ricolmatori indipendenti (2 dischi - DX)	40	D383313	900,00
Coltivatore a due stelle - DX	35	D383319	1.610,00
Coltivatore a tre stelle - DX	50	D383320	2.060,00
Sarchiatrice a dita elastiche - ø540 - (RED - HARD)*	35	D383315	1.710,00
Sarchiatrice a dita elastiche - ø700 - (RED - HARD)*	50	D383316	2.080,00
Lama paraterra - DX	26	D383974	670,00

*nel caso di ECOVITIS S frontale il montaggio della sarchiatrice obbliga l'utilizzo degli attacchi di CAT I

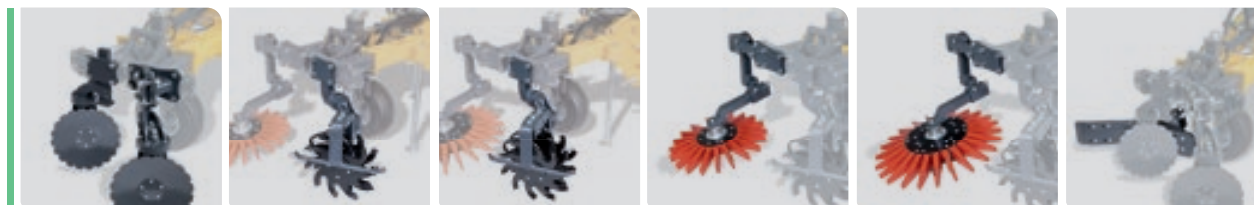

Dischi ricolmatori

Coltivatore a due stelle

Coltivatore a tre stelle

Sarchiatrice ø540

Sarchiatrice ø700

Lama paraterra

Esempi configurazioni tipiche degli accessori di lavoro



LAVORAZIONE A RICOLMARE:
dischi ricolmatori indipendenti



LAVORAZIONE STRETTA DEL SOTTOFILO:
coltivatore a due stelle + sarchiatrice ø540

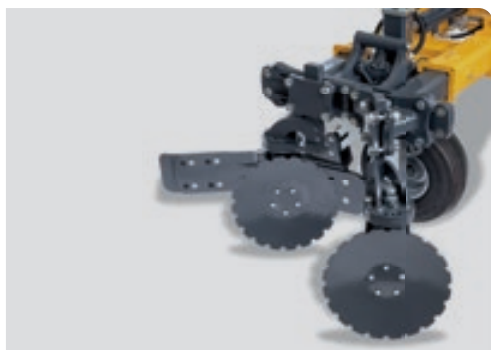

LAVORAZIONE A RICOLMARE (ALTERNATIVA):
dischi ricolmatori indipendenti + lama paraterra



LAVORAZIONE LARGA DEL SOTTOFILO:
coltivatore a tre stelle + sarchiatrice ø700

lavorazioni interfilari

legenda simboli



potenza



larghezza telaio



modello dissodatore



larghezza lavoro



profondità lavoro



peso



ø dischi



distanza tra i filari



ancore/denti



file



larghezza trasporto



peso con acqua



altezza telaio



larghezza lavoro



dischi



peso zavorre

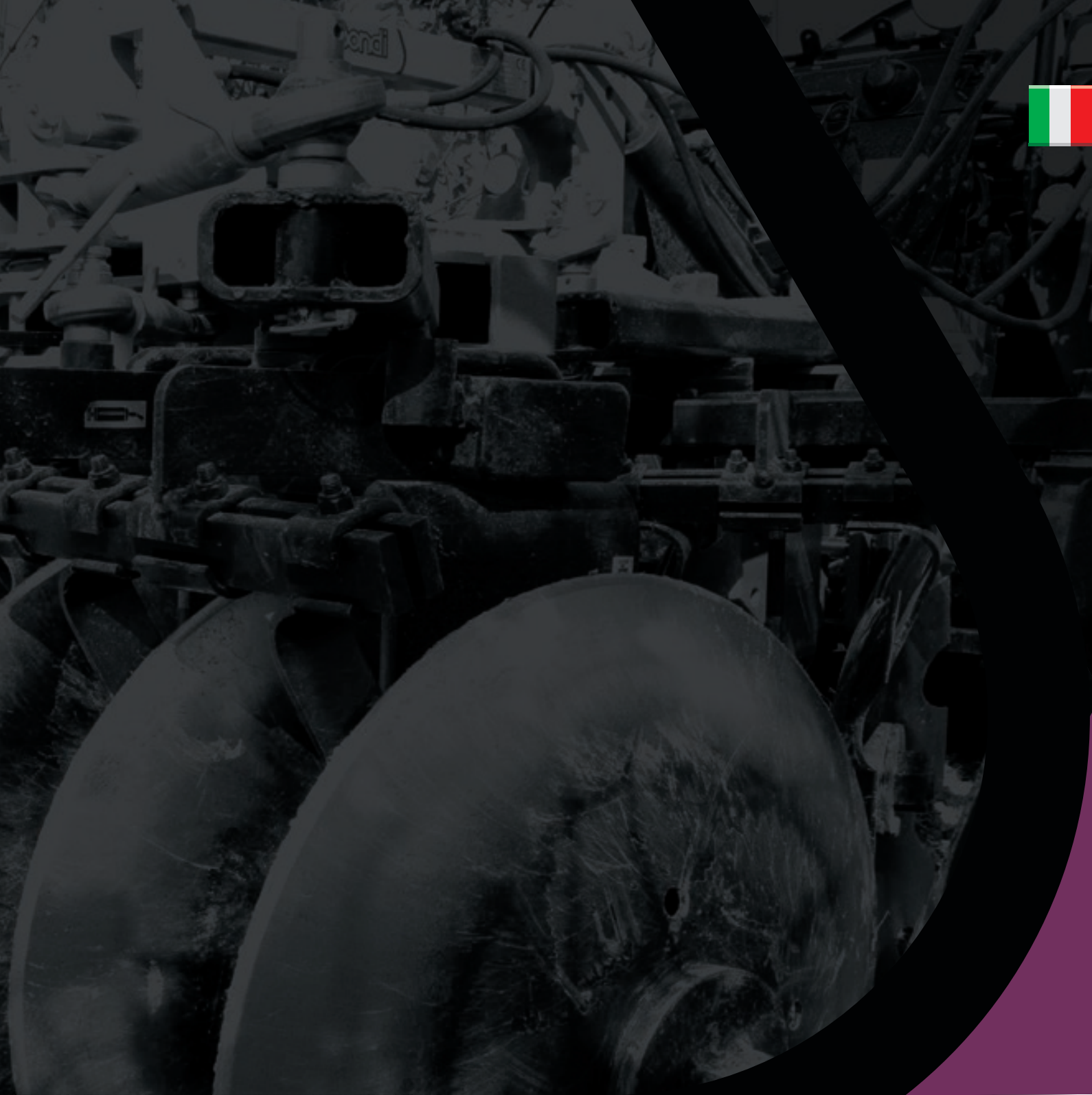

dal 1850
Dondi[®]
insieme per la terra

coltivatore no-stop CULTIVITIS

44



Caratteristiche distintive

- Ottima penetrazione anche su terreni compattati o sodi grazie alla particolare geometria dell'ancora e all'elevato peso
- Ottima capacità di gestione delle malerbe o residui colturali dovuta alla geometria del telaio e al ridotto numero di ancore sul fronte di lavoro
- Distacco sottosuperficiale totale delle infestanti mediante le ampie alette esplosori
- Efficace dirompimento del terreno dovuto all'azione elastica di ogni ancora; funzionamento no-stop per terreni ricchi di scheletro
- Livellamento e finitura del terreno lavorato per un'immediata transitabilità del filare, grazie al rullo posteriore di serie

GEOMETRIA DEGLI ATTACCHI (le misure sono espresse in mm)

PERNI CAT. II

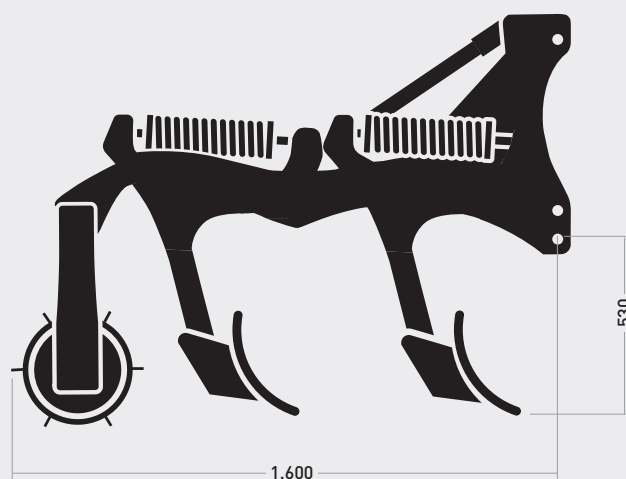
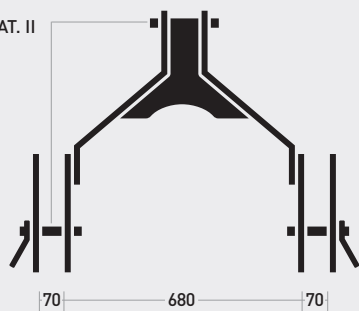

modello	HP	kW	cm	n°	cm	cm	Kg	codice	€
TELAIO FISSO									
CULTIVITIS 3	35 - 60	26 - 45	30	3	60	90	360	D383100	5.250,00
CULTIVITIS 5	45 - 75	34 - 56	30	5	60	150	520	D383103	6.540,00
CULTIVITIS 7	75 - 95	56 - 71	30	7	60	200	690	D383107	8.080,00
TELAIO A LARGHEZZA VARIABILE CON REGOLAZIONE MECCANICA									
CULTIVITIS 3V	35 - 60	26 - 45	30	3	60	90 - 120	390	D383101	6.080,00
CULTIVITIS 5V	45 - 75	34 - 56	30	5	60	150 - 190	570	D383104	7.620,00
CULTIVITIS 7V	75 - 95	56 - 71	30	7	60	190 - 230	730	D383108	9.160,00
TELAIO A LARGHEZZA VARIABILE CON REGOLAZIONE IDRAULICA									
CULTIVITIS 5VI	45 - 75	34 - 56	30	5	60	150 - 190	580	D383105	8.140,00
CULTIVITIS 7VI	75 - 95	56 - 71	30	7	60	190 - 230	745	D383109	9.580,00

dotazione di serie	per i modelli
Telaio bitrave	Tutti i modelli
Ancora no-stop a molla articolata su boccole cementate	Tutti i modelli
Ancore, alette e vomeri in acciaio al boro trattati	Tutti i modelli
Ancore esterne piegate	Tutti i modelli
Rullo a gabbia a lame dentellate	CULTIVITIS 3, 5, 7
Rullo a gabbia a lame dentellate a larghezza variabile meccanicamente	CULTIVITIS 3V, 5V, 7V, 3VI, 5VI, 7VI

a richiesta		Kg	codice	€
Kit doppio disco dentato DX (sul modello CULTIVITIS 3V aumenta la larghezza del telaio)	Tutti i modelli	40	D383925	810,00
Kit doppio disco dentato SX (sul modello CULTIVITIS 3V aumenta la larghezza del telaio)	Tutti i modelli	40	D383926	810,00

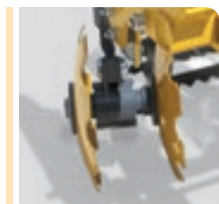

Kit doppio disco dentato

coltivatore a molle HELIVITIS

46







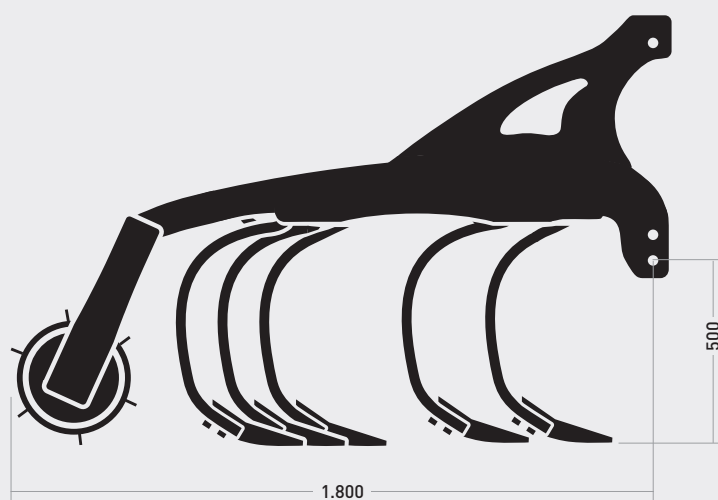
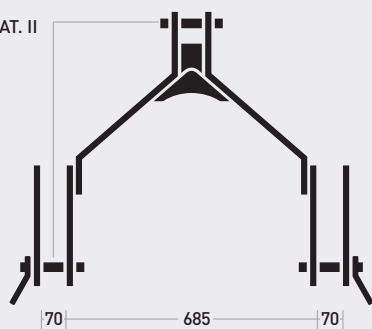

Caratteristiche distintive

- Geometrie e pesi ottimizzati per l'utilizzo su terreni già decompattati o per ripassi
- Sforzi di trazione ridotti ed elevata capacità di gestione delle malerbe o residui colturali grazie alla configurazione a delta del telaio
- Efficace dirompimento del terreno dovuto all'azione elastica di ogni ancora e all'elevato numero di ancore sul fronte di lavoro
- Livellamento e finitura del terreno lavorato per un'immediata transitabilità del filare, grazie al rullo posteriore di serie

GEOMETRIA DEGLI ATTACCHI (le misure sono espresse in mm)

PERNI CAT. II



modello								codice	€
	HP	kW							
HELIVITIS 7	45 - 70	34 - 52	25	7	63	160	410	D383120	4.430,00
HELIVITIS 9	55 - 80	41 - 60	25	9	63	200	470	D383121	4.950,00

dotazione di serie	per i modelli
Telaio bitrave	Tutti i modelli
Ancora elastica a doppia spira 30x30	Tutti i modelli
Rullo a gabbia a lame dentellate	Tutti i modelli

a richiesta			codice	€
		Kg		
Kit prolunghe (aumenta la larghezza di lavoro del coltivatore ma non quella del rullo)	HELIVITIS 7	90	D383970	690,00
Ruote di profondità	Tutti i modelli	45	D383971	560,00



Kit prolunghe



Ruote di profondità









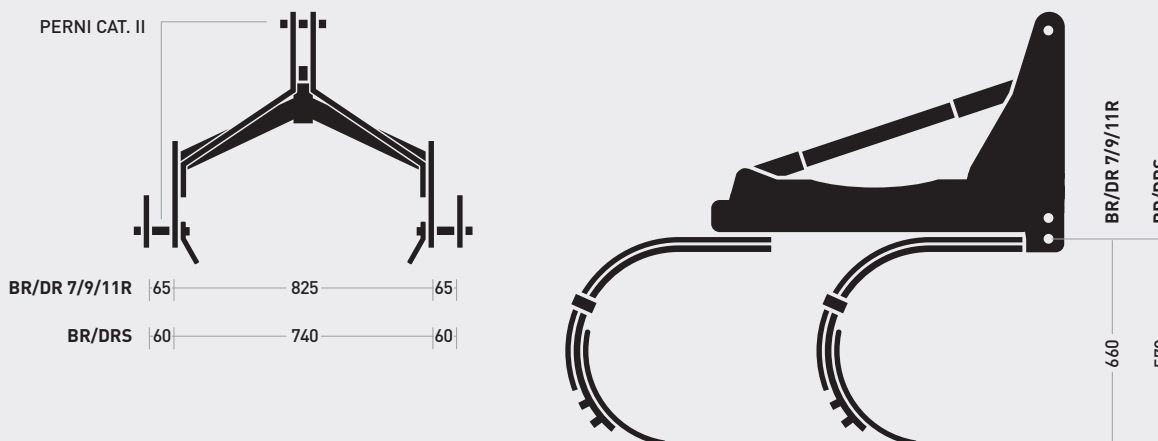

Caratteristiche distintive

- ▮ Semplicità costruttiva e funzionalità operativa
- ▮ Duplice variante di ancore installabili: ancora elastica a balestra o ancora rigida con sicurezza meccanica
- ▮ Ideale per lavorazioni interfilari a media profondità, anche su sodo (in caso di ancora rigida) con elevato grado di miscelamento del terreno
- ▮ Possibilità di installazione di ruote per il controllo della profondità
- ▮ Equipaggiabile con rullo posteriore (a gabbia o doppio a puntoni a seconda del modello) per un miglior livellamento e finitura del terreno lavorato

GEOMETRIA DEGLI ATTACCHI (le misure sono espresse in mm)



modello										codice	€
	HP	kW									
ANCORA BILAMA											
BR5	45 - 60	33 - 45	35	5	2	70	160	150	280	D281020	2.650,00
BR7	60 - 70	45 - 52	35	7	2	70	200	190	420	D281021	3.020,00
BR9	80 - 90	60 - 67	35	9	2	70	270	250	560	D281022	3.710,00
BR11 R	100 - 130	75 - 97	35	9+2	2	70	320	250	680	D281023/R	4.450,00
ANCORA BILAMA											
DR5	45 - 60	33 - 45	35	5	2	70	160	150	280	D283045	3.980,00
DR7	60 - 70	45 - 52	35	7	2	70	200	190	420	D283046	4.240,00
DR9	80 - 90	60 - 67	35	9	2	70	270	250	560	D283047	5.150,00
DR11 R	100 - 130	75 - 97	35	9+2	2	70	320	250	680	D283048	6.250,00

dotazione di serie	per i modelli
Ancora bilama	Tutti i modelli BR
Ancora rigida	Tutti i modelli DR

a richiesta			codice	€
		Kg		
Ruote di regolazione profondità in ferro	BR/DR7, BR/DR9	42	D289002	580,00
Rullo a gabbia	BR/DR5	240	D269200	1.700,00
	BR/DR7	260	D269014	2.540,00
Rullo doppio a puntoni*	BR/DR11 R, BR/DR9	600	D269071	4.030,00

* larghezza 3 metri



Ancora bilama



Ancora rigida

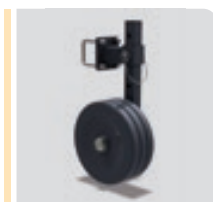

Ruote di profondità



Rullo a gabbia



Rullo doppio a puntoni

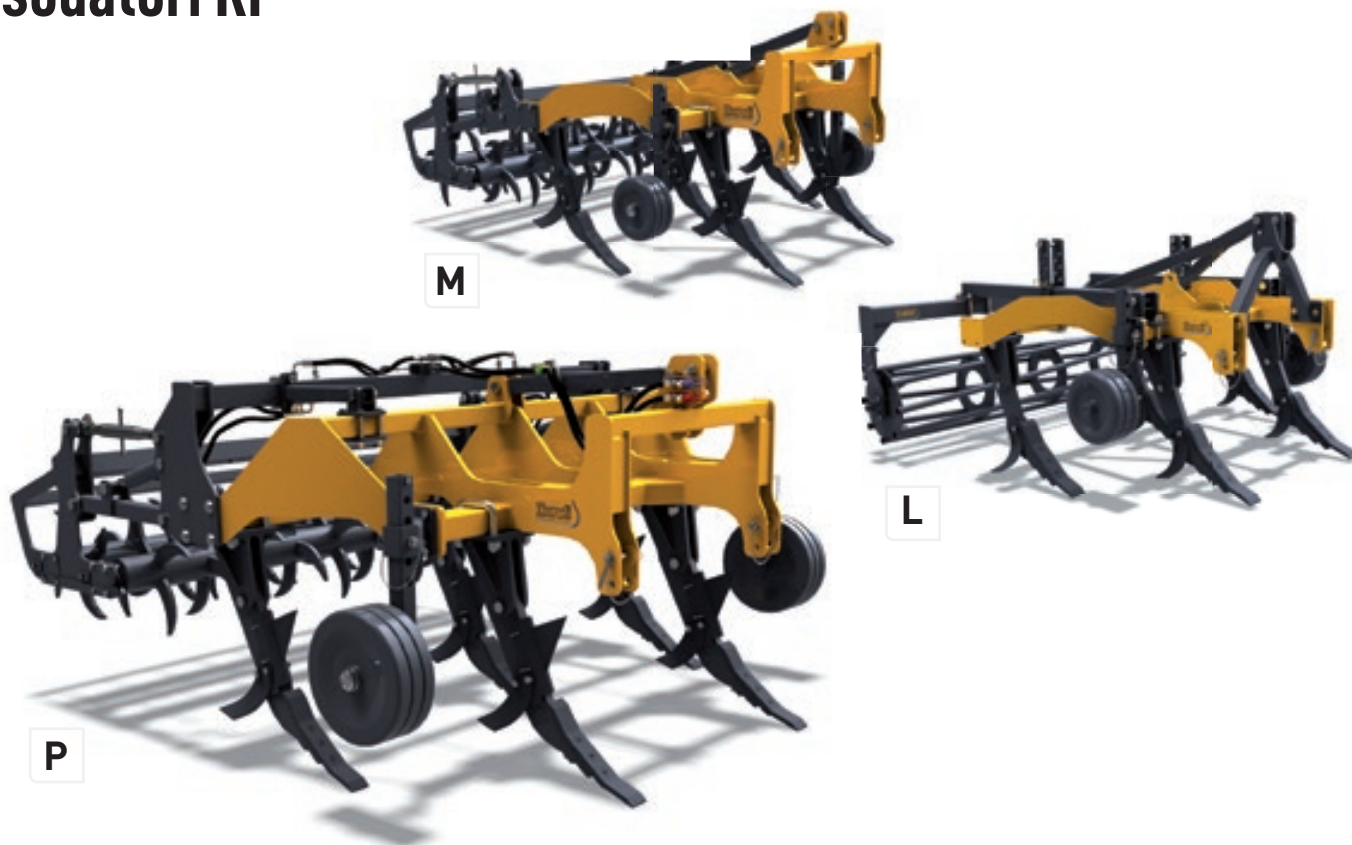

Caratteristiche distintive

- Decennale esperienza costruttiva
- Ideale per le lavorazioni interfilari su sodo ad alta profondità con notevole grado di miscelamento
- Telaio completamente saldato ad elevata resistenza strutturale
- Ancore installate mediante cavallotti alto resistenziali che ne garantiscono la registrazione della posizione e l'eventuale smontaggio in caso di danneggiamenti
- Dispositivo contro il sovraccarico delle ancore a bullone a strappo per la salvaguardia della struttura della macchina
- Geometria dell'ancora ottimizzata per una facile penetrazione anche su suoli tenaci, riducendo lo sforzo di trazione e garantendo un buon rovesciamento
- Predisposizione di ogni ancora ad un kit esplosore per un maggior disgregamento del fronte di lavoro
- Equipaggiabile con rullo posteriore (a gabbia o doppio a puntoni a seconda del modello) per un miglior livellamento e finitura del terreno

GEOMETRIA DEGLI ATTACCHI (le misure sono espresse in mm)

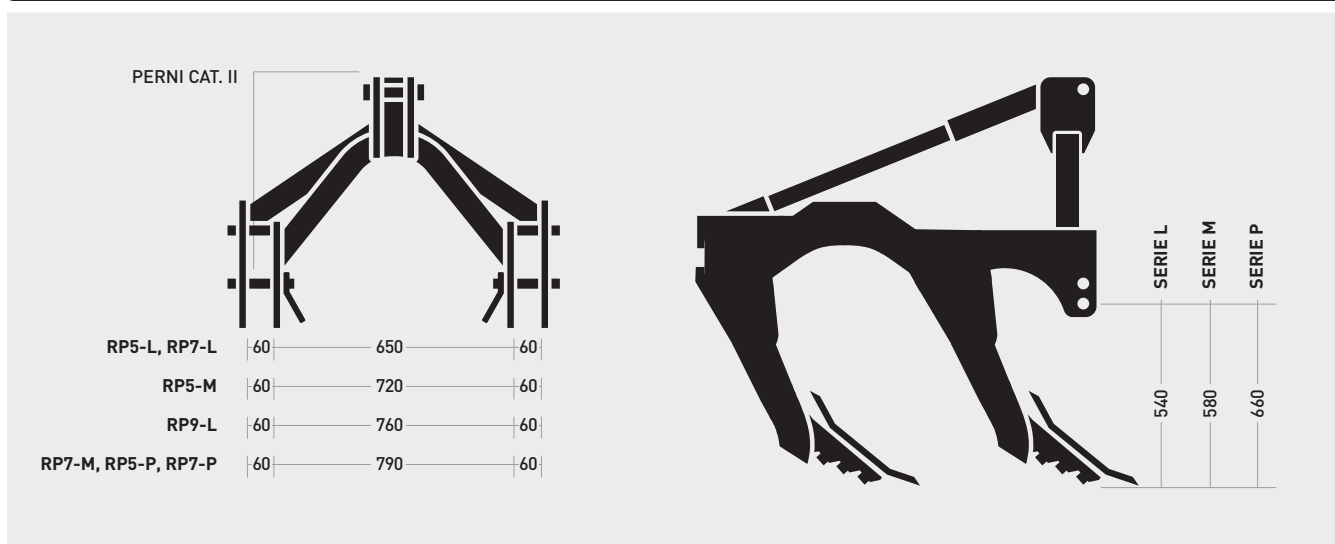

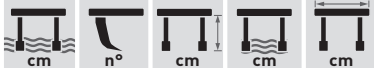
modello									Kg	codice	€
	HP	kW	cm	n°	cm	cm	cm				
RP5-L	50-70	37-52	40	5	60	200	185	340	D260071	2.650,00	
RP7-L	70-80	52-60	40	7	60	270	250	450	D260080	4.400,00	
RP9-L	90-110	67-82	40	9	60	320	300	650	D260083	5.190,00	
RP5-M	60-90	45-67	50	5	70	220	200	480	D260072	3.550,00	
RP7-M	90-120	67-89	50	7	70	280	250	620	D260081	5.090,00	
RP5-P	90-130	67-97	60	5	80	250	220	600	D260073	4.660,00	
RP7-P	100-180	75-134	60	7	80	330	300	830	D260084	6.250,00	

dotazione di serie	per i modelli
Protezione ancora	Tutti i modelli
Vomere reversibile	Tutti i modelli

a richiesta		 Kg	codice	€
Ruote di regolazione profondità serie L	RP5-L, RP7-L, RP9-L	35	D269011	590,00
Ruote di regolazione profondità serie M	RP5-M, RP7-M	44	D269057	590,00
Ruote di regolazione profondità serie P	RP5-P, RP7-P	60	D269058	590,00
Esplosore ad alette serie L	RP5-L, RP7-L, RP9-L	7	D269046	128,00
Esplosore ad alette serie M	RP5-M, RP7-M	6	D269032	128,00
Esplosore ad alette serie P	RP5-P, RP7-P	7	D269048	128,00
Doppio rullo meccanico a puntoni	RP5-M, RP5-P, RP7-P		Vedi PAG. 52	
Doppio rullo idraulico a puntoni	RP5-P, RP7-P		Vedi PAG. 52	
Rullo a gabbia	RP5-L, RP7-L, RP9-L		Vedi PAG. 52	



Protezione ancora

Vomere reversibile



Ruote di profondità

Esplosore ad alette



Doppio rullo meccanico a puntoni



Doppio rullo idraulico a puntoni







Rullo a gabbia





rulli per dissodatori RP

52



modello	 dissodatore		 cm	 Kg	codice	€
DOPPIO RULLO MECCANICO A PUNTONI						
RPD-5M MEC	RP5-M	520	200	340	D269053	3.130,00
RPD-5P MEC	RP5-P	520	220	410	D269051	3.130,00
RPD-7P MEC	RP7-P	520	200	500	D269054	3.500,00
DOPPIO RULLO IDRAULICO A PUNTONI						
RPDI-5P HYD	RP5-P	520	220	420	D269052	4.350,00
RPDI-7P HYD	RP7-P	520	300	510	D269055	4.650,00



modello	 dissodatore		 cm	 Kg	codice	€
RULLO A GABBIA						
RG-5L	RP5-L	420	220	190	D269025	1.700,00
RG-7L	RP7-L, RP7-M	420	290	215	D269026	2.010,00
RG-9L	RP9-L	420	340	240	D269028	2.760,00



decompattatori RB VITIS e RT VITIS

54



RT 65V









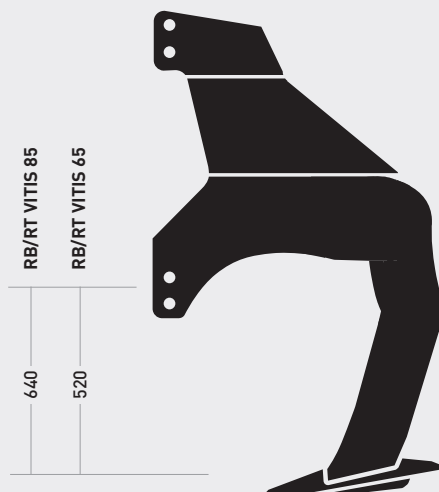
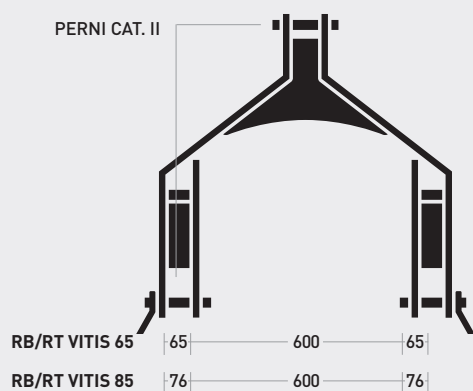

RB 85

Caratteristiche distintive

- Appositamente progettato per l'utilizzo con trattrici specializzate per vigneti e arboreti
- Ideale per l'eliminazione della suola di lavorazione o del compattamento dovuto al transito dei macchinari, mantenendo inalterata la struttura superficiale del terreno
- Arieggia il suolo incrementandone le capacità drenanti e contribuendo al benessere radicale delle piante
- Efficace anche in terreni inerbiti grazie al disco di taglio frontale all'ancora
- Ancore installate mediante staffe di montaggio che ne garantiscono la registrazione della posizione e l'eventuale smontaggio in caso di danneggiamenti
- Equipaggiabile con rullo liscio posteriore volto al livellamento e alla finitura del terreno decompattato per un'immediata transitabilità del filare
- Trasformabile in interruttore di concime mediante l'installazione del kit di concimazione localizzata

GEOMETRIA DEGLI ATTACCHI (Le misure sono espresse in mm)



modello	 HP	 kW	 cm	 n°	 cm	 cm	 Kg	codice	€
TELAIO FISSO									
RB VITIS 65	60-80	45-59	40	2	65	140	265	D383010	2.630,00
RT VITIS 65	70-90	52-67	40	3	65	140	300	D383020	3.200,00
RB VITIS 65L	60-80	45-59	40	2	65	180	280	D383013	2.780,00
RT VITIS 65L	70-90	52-67	40	3	65	180	315	D383023	3.370,00
RB VITIS 85	80-100	59-75	50	2	85	160	420	D383015	4.430,00
RT VITIS 85	90-120	67-89	50	3	85	160	505	D383025	5.250,00
RB VITIS 85L	80-100	59-75	50	2	85	180	435	D383016	4.480,00
RT VITIS 85L	90-120	67-89	50	3	85	180	520	D383026	5.130,00

TELAIO A LARGHEZZA VARIABILE CON REGOLAZIONE MECCANICA

RB VITIS 65V	60-80	45-59	40	2	65	140-180	310	D383011	3.250,00
RT VITIS 65V	70-90	52-67	40	3	65	140-180	345	D383021	3.800,00

TELAIO A LARGHEZZA VARIABILE CON REGOLAZIONE IDRAULICA

RB VITIS 65VI	60-80	45-59	40	2	65	140-180	320	D383012	3.860,00
RT VITIS 65VI	70-90	52-67	40	3	65	140-180	355	D383022	4.480,00

dotazione di serie**per i modelli**

Telaio monotrave in linea	RB VITIS 65, 65L, 65V, 65VI, RT VITIS 65, 65L, 65V, 65VI
Telaio bitrave in linea	RB VITIS 85, 85L, RT VITIS 85, 85L
Ancora curva di altezza 65 cm	RB VITIS 65, 65L, 65V, 65VI, RT VITIS 65, 65L, 65V, 65VI
Ancora curva di altezza 85 cm	RB VITIS 85, 85L, RT VITIS 85, 85L
Terza ancora centrale dritta	RT VITIS 65, 65L, 65V, 65VI, 85, 85L
Bullone di sicurezza	Tutti i modelli

a richiesta**codice****€**

Talpa posteriore all'ancora centrale	RT VITIS 65, 65L, 65V, 65VI	4	D383933	98,00
	RT VITIS 85, 85 L	8	D383934	98,00
Kit disco frontale registrabile	RB VITIS 65, 65L, 65V, 65 VI	50	D383938	770,00
	RB VITIS 85, 85 L	35	D383939	770,00
	RT VITIS 65, 65L, 65V, 65 VI	70	D383940	1.080,00
	RT VITIS 85, 85 L	50	D383941	1.080,00
Rullo posteriore liscio con regolazione meccanica	RB VITIS 65, RT VITIS 65	220	D383952	1.960,00
Rullo posteriore liscio con regolazione meccanica (larghezza fissa 180 cm)	RB VITIS 65L, 65V, 65VI, RT VITIS 65V, 65VI, 65L	255	D383954	2.060,00
Rullo posteriore liscio con regolazione meccanica	RB VITIS 85, RT VITIS 85	255	D383956	2.010,00
	RB VITIS 85 L, RT VITIS 85 L	270	D383958	2.270,00
Rullo posteriore liscio con regolazione idraulica	RB VITIS 65, RT VITIS 65	230	D383953	2.450,00
Rullo posteriore liscio con regolazione idraulica (larghezza fissa 180 cm)	RB VITIS 65L, 65V, 65VI, RT VITIS 65V, 65VI, 65L	270	D383955	2.610,00
Rullo posteriore liscio con regolazione idraulica	RB VITIS 85, RT VITIS 85	270	D383957	2.575,00
	RB VITIS 85 L, RT VITIS 85 L	290	D383959	2.470,00
Kit di concimazione localizzata 380 L (non compatibile con rullo idraulico)	RB VITIS 65, 65V, 65 VI	188	D383945	5.360,00
	RT VITIS 65, 65L, 65V, 65 VI	190	D383946	5.460,00
Rullo posteriore con creste con regolazione meccanica o idraulica	RB VITIS 65L, 65V, 65VI, RT VITIS 65V, 65VI, 65L	a richiesta		a richiesta
Rullo posteriore a gabbia a regolazione meccanica o idraulica	Tutti i modelli	a richiesta		a richiesta
Ruote di profondità (in alternativa al rullo posteriore)	Tutti i modelli	a richiesta		a richiesta



Talpa posteriore



Kit disco frontale registrabile



Rullo posteriore con regolazione meccanica



Rullo posteriore con regolazione idraulica



Kit concimazione



Rullo con creste



Rullo posteriore a gabbia

ripuntatori monodente RM VITIS

56



Caratteristiche distintive

- Appositamente progettato per l'utilizzo con trattori specializzate per vigneti e arboreti
- Ideale per l'eliminazione della suola di lavorazione o del compattamento dovuto al transito dei macchinari, mantenendo inalterata la struttura superficiale del terreno
- Arieggia il suolo incrementandone le capacità drenanti e contribuendo al benessere radicale delle piante
- Efficace anche in terreni inerbiti grazie al disco di taglio frontale all'ancora
- Equipaggiabile con rullo liscio posteriore volto al livellamento e alla finitura del terreno decompattato per un'immediata transitabilità del filare

GEOMETRIA DEGLI ATTACCHI (le misure sono espresse in mm)



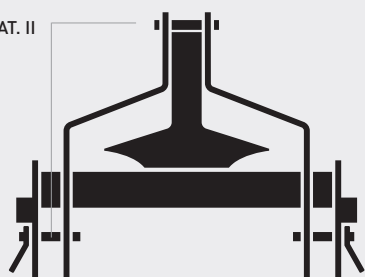



PERNI CAT. II



60 710 60



745

modello			 cm	 n°	 cm	 cm	 Kg	codice	€
	HP	kW							
RM VITIS 70	40 - 60	30 - 45	45	1	70	100	220	D383005	2.470,00
RM VITIS 80	50 - 70	37 - 52	55	1	80	100	230	D383006	2.620,00

57

dotazione di serie	per i modelli
Disco dritto frontale registrabile	Tutti i modelli
Bullone di sicurezza a strappo	Tutti i modelli

a richiesta	 Kg	codice	€
Talpa posteriore	Tutti i modelli	10	D383932 98,00
Ruote di profondità	Tutti i modelli	25	D383936 390,00
Rullo posteriore con regolazione meccanica della profondità	Tutti i modelli	120	D383949 1.240,00
Rullo posteriore con regolazione idraulica della profondità	Tutti i modelli	135	D383950 1.490,00



Talpa posteriore



Ruote di profondità

Rullo posteriore
con regolazione meccanicaRullo posteriore
con regolazione idraulica

coltivatori a dischi DISCOVITIS

58

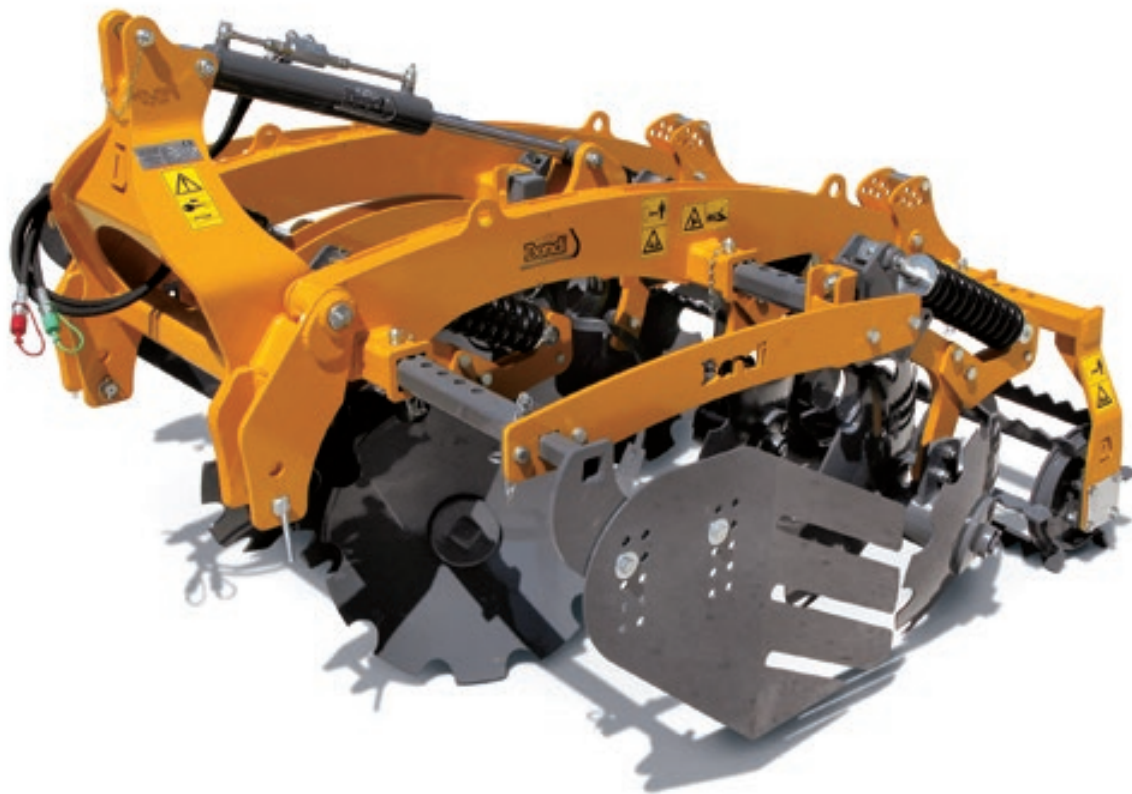

Caratteristiche distintive

- Ottima penetrazione anche su terreni compattati o sodi grazie all'orientamento degli elementi di lavoro e all'elevato peso per disco
- Capacità di gestione delle malerbe o residui colturali ai massimi livelli; ideale per l'interramento di colture da sovescio
- Elevata adattabilità degli elementi di lavoro al profilo del terreno, anche in presenza di sassi, grazie all'installazione indipendente di ogni coppia di dischi su staffaggio molleggiato

GEOMETRIA DEGLI ATTACCHI (le misure sono espresse in mm)

PERNI CAT. II

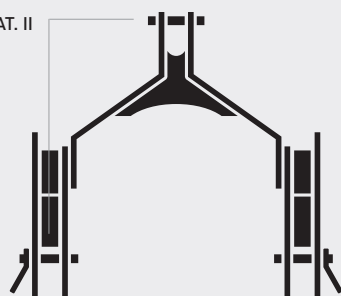

65 685 65

83 667 83

per modelli con ribaltamento alla verticale

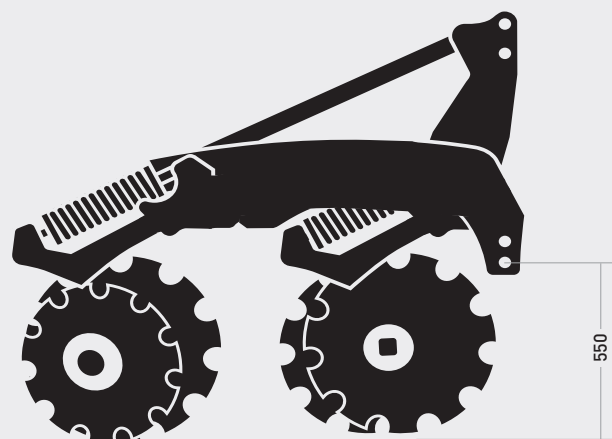

550

modello	 HP	 kW	 cm	 cm	 cm	 Kg	codice	€
---------	--	--	--	--	--	--	--------	---

TELAIO FISSO

DISCOVITIS 8	60 - 80	44 - 59	8	61 - 51	135	580	D383135	7.930,00
DISCOVITIS 10	70 - 90	52 - 67	10	61 - 51	165	690	D383140	9.600,00
DISCOVITIS 12	80 - 100	59 - 75	12	61 - 51	175	820	D383145	11.740,00

TELAIO A LARGHEZZA VARIABILE CON REGOLAZIONE MECCANICA

DISCOVITIS 10V	70 - 90	52 - 67	10	61 - 51	155 - 195	740	D383141	9.980,00
DISCOVITIS 12V	80 - 100	59 - 75	12	61 - 51	165 - 205	860	D383146	12.130,00

CON RIBALTAMENTO VERTICALE**TELAIO FISSO**

DISCOVITIS 8R	60 - 80	44 - 59	8	61 - 51	135	630	D383138	9.350,00
DISCOVITIS 10R	70 - 90	52 - 67	10	61 - 51	165	750	D383143	11.060,00
DISCOVITIS 12R	80 - 100	59 - 75	12	61 - 51	175	875	D383148	13.120,00

TELAIO A LARGHEZZA VARIABILE CON REGOLAZIONE MECCANICA

DISCOVITIS 10VR	70 - 90	52 - 67	10	61 - 51	155 - 195	800	D383142	11.480,00
DISCOVITIS 12VR	80 - 100	59 - 75	12	61 - 51	165 - 205	925	D383147	13.500,00

dotazione di serie	per i modelli
Telaio bitrave fisso o a larghezza variabile con regolazione meccanica	Tutti i modelli
Doppio disco dentato con no-stop a molla articolato su boccole cementate	Tutti i modelli
Supporti cuscinetti a rulli conici con quadrupla tenuta	Tutti i modelli
Ancora centrale rompitraccia	Tutti i modelli

a richiesta	 Kg	codice	€	
Rullo a gabbia a lame dentellate	DISCOVITIS 8, 8R	90	D383909	1.080,00
	DISCOVITIS 10, 10R	95	D383910	1.210,00
	DISCOVITIS 12, 12R	105	D383911	1.225,00
Rullo a gabbia a lame dentellate a larghezza variabile meccanicamente	DISCOVITIS 10V, 12V, 10VR, 12VR	125	D383920	1.555,00
Kit contenimento zolle	DISCOVITIS 10, 12, 10R, 12R	45	D383915	385,00
	DISCOVITIS 10V, 12V, 10VR, 12VR	42	D383916	385,00



Rullo a gabbia a lame dentellate

Kit contenimento zolle

erpici a dischi a x XVITIS

60







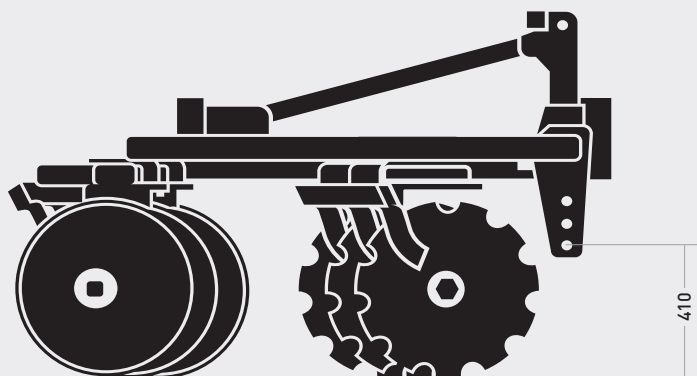
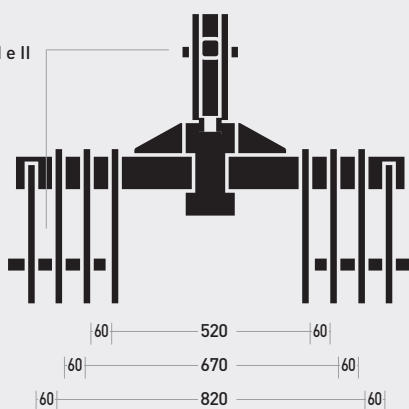

Caratteristiche distintive

- Frangizolle progettato per l'utilizzo in vigneto o frutteto, sia su sodo che in ripasso
- Ottimo livellamento del terreno lavorato, grazie alla configurazione tandem ad "x"
- Elevata flessibilità di utilizzo conferita dalla larghezza di lavoro variabile e dalla possibile regolazione dell'aggressività di ciascuna sezione

GEOMETRIA DEGLI ATTACCHI (le misure sono espresse in mm)

PERNI CAT. I e II



modello								codice	€
	HP	kW							
XVITIS 8V	50 - 70	37 - 51	8	56	130	105 - 148	670	D383155	4.300,00
XVITIS 12V	60 - 80	44 - 59	12	56	155	148 - 198	710	D383156	6.650,00
XVITIS 16V*	80 - 100	59 - 74	16	56	190	188 - 238	800	D383157	7.500,00

* XVITIS 12V + 4 prolunghe

dotazione di serie	per i modelli
Telaio monotrave rinforzato	Tutti i modelli
Larghezza di lavoro variabile mediante parallelogramma	Tutti i modelli
Variazione dell'aggressività di lavoro mediante regolazione dell'inclinazione delle sezioni	Tutti i modelli
Disco ø560 mm anteriore dentato, posteriore liscio	Tutti i modelli
Ancora centrale anteriore o posteriore con deflettore ad aletta	Tutti i modelli
Supporti cuscinetto a tripla tenuta	Tutti i modelli

a richiesta		codice	€	
Supplemento dischi posteriori dentati ø560 mm (l'uno)	Tutti i modelli	-	D383981	13,00
Dischi esterni ø510 anziché ø560 mm (4 dischi)	Tutti i modelli	-	D383982	-
Kit contenimento zolle	Tutti i modelli	30	D383983	520,00
Kit di due prolunghe dischi	XVITIS 12V	22	D383984	480,00
Kit di quattro prolunghe dischi	XVITIS 12V	44	D383985	920,00
Rullo a gabbia ø450 mm	XVITIS 8V	440	D383921	2.200,00
	XVITIS 12V	460	D383922	2.350,00
	XVITIS 16V	480	D383923	2.550,00

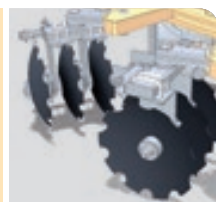

Supplemento dischi posteriori dentati



Kit contenimento zolle



Prolunga dischi



Rullo a gabbia ø450 mm

ruzzo per pacciamatura ROTOVITIS

62







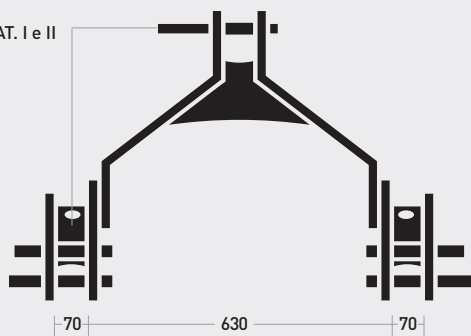

Caratteristiche distintive

- Progettato per trattori specializzati per vigneti e frutteti
- Applicazione posteriore o frontale (mediante apposito kit)
- Ingombri non operativi ridotti al minimo per un migliore avvicinamento del rullo pacciamante al filare
- Rullo a tenuta riempibile con acqua e telaio bitrave zavorrabile per un'ampia adattabilità alle varie condizioni operative
- Geometria dei taglianti ottimizzata per la riduzione delle vibrazioni di lavoro e l'incremento dell'efficacia di devitalizzazione della vegetazione
- Lame in acciaio al boro trattate termicamente per una durata superiore

GEOMETRIA DEGLI ATTACCHI (le misure sono espresse in mm)

PERNI CAT. I e II



modello	 cm	 cm	 cm	 Kg	 Kg	 Kg	codice	€
ROTOVITIS 90	90	95	155	310	58	134	D383200	3.200,00
ROTOVITIS 120	120	125	185	390	83	220	D383201	4.530,00
ROTOVITIS 150	150	155	215	440	107	305	D383202	4.890,00
ROTOVITIS 180	180	185	245	460	132	391	D383203	5.360,00
ROTOVITIS 210	210	215	275	540	156	480	D383204	6.025,00

dotazione di serie	per i modelli
Attacco a tre punti I e II cat.	Tutti i modelli
Telaio bitrave zavorrabile	Tutti i modelli
Applicazione posteriore o frontale	Tutti i modelli
Lame in acciaio al boro trattate	Tutti i modelli
Rullo a tenuta zavorrabile con acqua	Tutti i modelli
Diametro rullo Ø500	Tutti i modelli
Protezioni per piante	Tutti i modelli

a richiesta	 Kg	codice	€	
Kit zavorre	ROTOVITIS 90	134	D383210	320,00
	ROTOVITIS 120	220	D383211	535,00
	ROTOVITIS 150	305	D383212	815,00
	ROTOVITIS 180	391	D383213	1.080,00
	ROTOVITIS 210	480	D383214	1.240,00
Kit aggancio frontale	Tutti i modelli	5	D383215	88,00



Kit zavorre



Kit aggancio frontale



Applicazione posteriore



Applicazione frontale



BASTIA UMBRA
Perugia - Italy
Viale Europa 94/102
Tel. +39 075 801 01 98
Fax +39 075 801 03 87
info@dondinet.it



Tutte le nostre macchine
sono costruite secondo
le normative previste
nel settore



UNACOMA MEMBER

dal 1850
Dondi®
insieme per la terra

www.dondinet.it